



**ELEKTRONIČKA REGISTAR BLAGAJNA  
micra Su – UGOSTITELJSKA**

**Korisničke upute**

<http://www.micro-process.hr>

|  |           |
|--|-----------|
| <b>1. UVOD</b> .....                             | <b>6</b>  |
| 1.1. O UPUTAMA.....                              | 7         |
| <i>Uvod</i> .....                                | 7         |
| <i>Uporabne značajke blagajne</i> .....          | 7         |
| <i>Programiranja i namještanja</i> .....         | 7         |
| <i>Prodaja</i> .....                             | 7         |
| <i>Više funkcije</i> .....                       | 7         |
| <i>Izvješća</i> .....                            | 7         |
| 1.2. UVODNE NAPOMENE.....                        | 8         |
| <i>Tipke NIVO 2 i NIVO 3</i> .....               | 8         |
| <b>2. UPORABNE ZNAČAJKE BLAGAJNE</b> .....       | <b>10</b> |
| <i>Funkcionalne značajke</i> .....               | 10        |
| <i>Posebnosti</i> .....                          | 10        |
| <i>Izvješća</i> .....                            | 11        |
| <i>Narudžba</i> .....                            | 11        |
| <i>Račun</i> .....                               | 12        |
| <i>Dodaci (nisu u cijeni ERB)</i> .....          | 12        |
| 2.1. TEHNIČKE ZNAČAJKE BLAGAJNE.....             | 12        |
| 2.2. TIPKOVNICA.....                             | 13        |
| 2.3. POKAZIVAČ.....                              | 14        |
| 2.4. PRISTUP BLAGAJNI - KLJUČEVI.....            | 16        |
| <i>Opis ključeva</i> .....                       | 16        |
| <i>Značenje pločaja ključa</i> .....             | 16        |
| 2.5. PRIKLJUČENJE NA EL. MREŽU.....              | 18        |
| <i>Napajanje</i> .....                           | 18        |
| <i>Smetnje</i> .....                             | 18        |
| <i>Baterija</i> .....                            | 18        |
| <i>Serviser</i> .....                            | 18        |
| 2.6. UMETANJE INDIGO TRAKE.....                  | 18        |
| <i>Priprema</i> .....                            | 18        |
| <i>Umetanje</i> .....                            | 20        |
| <i>Upozorenje</i> .....                          | 20        |
| 2.7. UMETANJE KONTROLNE TRAKE (DESNA TRAKA)..... | 21        |
| <i>Priprema</i> .....                            | 21        |
| <i>Umetanje papirne trake</i> .....              | 22        |
| <i>Upozorenje</i> .....                          | 24        |
| <i>Serviser</i> .....                            | 24        |
| 2.8. UMETANJE TRAKE RAČUNA (LIJEVA TRAKA).....   | 24        |
| <i>Priprema</i> .....                            | 25        |
| <i>Umetanje papirne trake</i> .....              | 26        |
| <i>Upozorenje</i> .....                          | 26        |
| <i>Serviser</i> .....                            | 27        |
| 2.9. UKLJUČENJE ZUJALICE.....                    | 27        |
| <b>3. PROGRAMIRANJA I NAMJEŠTANJA</b> .....      | <b>28</b> |
| 3.1. ORGANIZACIJA POSLOVANJA.....                | 30        |
| <i>Robne grupe - registri</i> .....              | 30        |
| <i>Porez</i> .....                               | 30        |
| <i>Broj i značajke artikala</i> .....            | 30        |
| <i>Načini plaćanja</i> .....                     | 31        |
| <i>Namještanja blagajne</i> .....                | 31        |
| <i>Mjenjačnica</i> .....                         | 32        |
| <i>Priprema podataka</i> .....                   | 32        |
| <i>Konobari</i> .....                            | 32        |
| <i>Vanjski pisači</i> .....                      | 33        |
| 3.2. ZAGLAVLJE RAČUNA.....                       | 34        |
| <i>Pečat</i> .....                               | 34        |
| <i>Tekst</i> .....                               | 34        |
| <i>Dvostruka širina</i> .....                    | 35        |

|  |           |
|--|-----------|
| <i>Ispis zaglavlja računa</i> .....                | 35        |
| <i>Datum i vrijeme</i> .....                       | 36        |
| <i>Ispis vremena</i> .....                         | 37        |
| <i>Broj blagajne</i> .....                         | 37        |
| <b>3.3. OPERATERI</b> .....                        | <b>39</b> |
| <i>Priprema</i> .....                              | 39        |
| <i>Programiranje imena operatera</i> .....         | 39        |
| <i>Šifra operatera</i> .....                       | 39        |
| <i>Brisanje šifre operatera</i> .....              | 40        |
| <i>Prijavljivanje bez šifre</i> .....              | 41        |
| <i>Prijavljivanje šifrom</i> .....                 | 41        |
| <i>Odjavljivanje operatera</i> .....               | 41        |
| <b>3.4. POREZNE STOPE</b> .....                    | <b>42</b> |
| <i>Kontrolni ispis</i> .....                       | 43        |
| <b>3.5. ROBNE GRUPE</b> .....                      | <b>43</b> |
| <i>Pojedinačna prodaja</i> .....                   | 44        |
| <i>Programiranje robnih grupa</i> .....            | 45        |
| <i>Ime robne grupe</i> .....                       | 46        |
| <i>Programiranje cijene</i> .....                  | 46        |
| <i>Kontrolni ispis</i> .....                       | 47        |
| <i>Registriranje s programiranom cijenom</i> ..... | 49        |
| <i>Registriranje s pojedinačnom prodajom</i> ..... | 49        |
| <i>Registriranje bez programirane cijene</i> ..... | 51        |
| <b>3.6. PROGRAMIRANJE OPCIJA</b> .....             | <b>52</b> |
| <i>Ispis zaglavlja</i> .....                       | 52        |
| <i>Ispis zaglavlja na kontrolnu traku</i> .....    | 54        |
| <i>Programiranje obračuna poreza</i> .....         | 54        |
| <i>Ispis izračuna</i> .....                        | 56        |
| <i>Programiranje ispisa subtotala</i> .....        | 57        |
| <i>Pristup vježbovnom modu</i> .....               | 57        |
| <i>Ispis bar koda</i> .....                        | 59        |
| <i>Brisanja Z brojača</i> .....                    | 59        |
| <i>Ispis NRG T-a</i> .....                         | 61        |
| <i>Brisanje NRG T-a</i> .....                      | 61        |
| <i>Brisanje brojača računa</i> .....               | 63        |
| <b>3.7. NAČIN PLAĆANJA (PL1 – PL8)</b> .....       | <b>63</b> |
| <i>Programiranje naziva</i> .....                  | 65        |
| <b>3.8. GOTOVINSKE TIPKE GOT1 – GOT2</b> .....     | <b>65</b> |
| <i>Opis</i> .....                                  | 65        |
| <i>Programiranje gotovinskih tipaka</i> .....      | 65        |
| <i>Korištenje gotovinskih tipaka</i> .....         | 67        |
| <b>3.9. ARTIKLI (PLU-I)</b> .....                  | <b>67</b> |
| <i>Priprema</i> .....                              | 67        |
| <i>Direktan PLU</i> .....                          | 69        |
| <i>Naziv artikla - slova</i> .....                 | 69        |
| <i>Cijena artikala</i> .....                       | 70        |
| <i>Otvoreni PLU</i> .....                          | 70        |
| <i>Linijski kod</i> .....                          | 71        |
| <i>Ispis značajki artikla</i> .....                | 72        |
| <i>Brisanje podataka artikla</i> .....             | 72        |
| <i>Vanjski pisači</i> .....                        | 72        |
| <i>Usmjerenje na interni pisač</i> .....           | 73        |
| <b>3.10. SKLADIŠTE ARTIKALA</b> .....              | <b>74</b> |
| <i>Programiranje količine na skladištu</i> .....   | 74        |
| <i>Dodavanje robe</i> .....                        | 74        |
| <i>Programiranje minimalne količine</i> .....      | 76        |
| <i>Izveštaj o minimalnim količinama</i> .....      | 76        |
| <i>Ispis podataka skladišta</i> .....              | 76        |
| <b>4. PRODAJA</b> .....                            | <b>78</b> |
| <b>4.1. PRIJAVLJIVANJE OPERATERA</b> .....         | <b>78</b> |
| <i>Prijavljivanje bez šifre</i> .....              | 78        |

|  |            |
|--|------------|
| <i>Prijavljivanje šifrom</i> .....                                   | 78         |
| <b>4.2. REGISTRIRANJE ARTIKALA: STOL – EVIDENCIJA NARUDŽBI</b> ..... | <b>78</b>  |
| <i>Pridruživanje stolova</i> .....                                   | 79         |
| <i>Otvaranje stola</i> .....   | 79         |
| <i>Zatvaranje stola</i> .....  | 81         |
| <i>Ispis narudžbi</i> .....  | 81         |
| <i>Zaduživanje po stolovima</i> .....                                | 83         |
| <i>Zaključivanje računa po stolovima</i> .....                       | 83         |
| <i>Decimalne količine</i> .....                                      | 84         |
| <i>Pregled otvorenih stavaka</i> .....                               | 84         |
| <i>Maksimum zaduženja stola</i> .....                                | 85         |
| <i>Registriranje artikala tipkovnicom</i> .....                      | 85         |
| <i>Množenje</i> .....  | 86         |
| <i>Višestruko množenje</i> .....                                     | 86         |
| <i>Pojedinačna prodaja</i> .....                                     | 87         |
| <i>Registriranje artikala čitačem bar koda</i> .....                 | 87         |
| <i>Registriranje više artikala tipkovnicom</i> .....                 | 87         |
| <i>Registriranje više artikala čitačem bar koda</i> .....            | 88         |
| <i>Zaključivanje računa</i> .....                                    | 89         |
| <i>Mješovito plaćanje</i> .....                                      | 89         |
| <i>Kredit</i> .....  | 89         |
| <i>Kalkulator</i> .....  | 91         |
| <i>+% ili -% uz artikal</i> .....                                    | 91         |
| <i>+% ili -% za cijeli račun</i> .....                               | 91         |
| <i>Konverzija</i> .....  | 91         |
| <b>4.3. POVRAT NOVCA</b> .....                                       | <b>92</b>  |
| <b>4.4. OTVARANJE LADICE</b> .....                                   | <b>92</b>  |
| <b>4.5. OVJERA RAČUNA</b> .....                                      | <b>93</b>  |
| <b>4.6. UNOVČAVANJE</b> .....  | <b>93</b>  |
| <b>4.7. ISPRAVAK POGREŠNO UNESENOG ARTIKLA/POVRAT ROBE</b> .....     | <b>93</b>  |
| <i>Pogrešno uneseni artikli</i> .....                                | 94         |
| <i>Pogrešno uneseni artikli , zaključen račun</i> .....              | 94         |
| <b>5. VIŠE FUNKCIJE</b> .....  | <b>94</b>  |
| <b>5.1. KALKULATOR</b> .....   | <b>94</b>  |
| <i>Opis</i> .....  | 94         |
| <i>Operacije van računa</i> .....                                    | 94         |
| <i>Kalkulator i započinjanje računa</i> .....                        | 95         |
| <i>Kalkulator unutar računa</i> .....                                | 96         |
| <b>5.2. POPUST I POVEĆANJE CIJENA</b> .....                          | <b>96</b>  |
| <i>Programiranje oznaka</i> .....                                    | 96         |
| <i>Programiranje povećanja cijene</i> .....                          | 97         |
| <i>Programiranje popusta</i> .....                                   | 97         |
| <i>Kontrolni ispis</i> .....   | 97         |
| <i>+% ili -% uz artikal</i> .....                                    | 98         |
| <i>+% ili -% za cijeli račun</i> .....                               | 99         |
| <b>5.3. KONVERZIJA VALUTE</b> .....                                  | <b>99</b>  |
| <i>Naziv valute</i> .....  | 99         |
| <i>Vrijednost valute</i> .....                                       | 100        |
| <i>Mijenjanje van računa</i> .....                                   | 100        |
| <i>Mijenjanje na kraju računa</i> .....                              | 102        |
| <b>5.4. KREDIT KLUB</b> .....  | <b>102</b> |
| <i>Naziv tipke</i> .....   | 102        |
| <i>Imena kupaca</i> .....  | 102        |
| <i>Ograničenje kredita</i> .....                                     | 104        |
| <i>Zaduženje kupaca</i> .....  | 104        |
| <i>Prekoračenje iznosa kredita</i> .....                             | 105        |
| <i>Kombinirana plaćanja</i> .....                                    | 105        |
| <i>Podmirivanje kredita</i> .....                                    | 107        |
| <i>Isplata s računa kredita</i> .....                                | 107        |
| <i>Izvešća o kreditima</i> .....                                     | 107        |
| <b>5.5. VJEŽBOVNI MOD</b> .....                                      | <b>109</b> |

|  |            |
|--|------------|
| Opis.....                                      | 109        |
| Programiranje poruke .....                     | 109        |
| Programiranje zaporke.....                     | 110        |
| Pokretanje vježbovnog moda.....                | 110        |
| Završetak vježbovnog moda rada.....            | 110        |
| Izvještaji vježbovnog moda.....                | 111        |
| <b>6. . IZVJEŠĆA.....</b>                      | <b>112</b> |
| Objašnjenje pojmova.....                       | 112        |
| Izvješća s brisanjem podataka.....             | 112        |
| Izvješća po robnim grupama i operaterima ..... | 112        |
| Izvješće po satu.....                          | 113        |
| Izvješće po aktivnom operateru.....            | 114        |
| Izvješće o gotovini i čekovima .....           | 114        |
| Izvješće o pojedinačnim robnim grupama .....   | 114        |
| Izvješća o artiklima.....                      | 115        |
| Izvješće o kreditu.....                        | 115        |
| 6.1. ORGANIZACIJA POSLOVANJA - MICRA SU.....   | 116        |
| Konobari .....                                 | 116        |
| Artikli - direktan pristup.....                | 116        |
| Vanjski pisci .....                            | 116        |

## 1. UVOD

Ugostiteljska verzija elektroničke blagajne Micra, svojim je karakteristikama namijenjena kako malim caffè barovima, tako i većim restoranima, pansionima i hotelima.

Na osnovni model moguće je dograditi dodatne elektroničke uređaje koji zajedno s Microm sačinjavaju snažnu konfiguraciju.

Velik broj artikala o kojima se Micra brine finansijski i materijalno (inventurski brojač), mogućnost spajanja na osobno računalo, priključenje ručnog čitača linijskog koda (olovke - bar kod čitači) i druge originalne karakteristike čine Micru blagajnom koja se može instalirati i koristiti na vrlo velikom broju ugostiteljskih objekata.

Komunikacijom s računalom i dodatnim perifernim uređajima Micra je blagajna za velike sustave, dok je nekim svojim programskim detaljima idealna blagajna za male caffè barove. Micra ima mogućnost vođenja knjige dugovanja za 200 gostiju, pogodnu za klubove ili pansiona, malu mjenjačnicu za tri valute sa ispisom konverzija i uporabom rezultata unutar računa, kalkulator za jednostruke operacije i još mnoge druge značajke koje registraciju prometa čine lakom i efikasnom.

U mnogim slučajevima se ističu prednosti PC blagajne nad blagajnama koje su konstruirane samo za namjenu registracije roba, a o čemu mi dvojimo.

U mnogim slučajevima PC blagajna je sastavljena od dijelova na brzinu sakupljenih na tržištu, koji svojom izvedbom i kvalitetom nisu ujednačeni, te

naslagani na gomilu koja se od tada naziva PC blagajnom. Sa aspekta elektroničkog sklopovlja PC blagajna takve vrste je priručno, na brzinu sastavljeno sredstvo na kojem se, između ostaloga može obavljati i registracija roba i usluga u ugostiteljstvu.

Nikako ne treba smetnuti s uma da je pristup naveden u konstrukciji elektroničkog dijela PC blagajne u mnogim slučajevima isti ili sličan kod kreiranja programskog dijela uređaja.

Kaže se da je pogodnost PC blagajne što se na njoj mogu obaviti mnogi poslovi iz skladišnog i knjigovodstvenog poslovanja, dok se na elektroničkoj blagajni to ne može. Ova je tvrdnja djelomice točna, međutim na PC blagajni može se obavljati jedan posao u jedno vrijeme, tako da se svi knjigovodstveni poslovi moraju obavljati prije ili poslije radnog vremena i to sjedeći za prodajnim pultom (ili šankom). Takva se rješenja vrlo brzo pokazuju neprikladnima i kupuje se dodatno osobno računalo na kojem se obavljaju navedeni poslovi.

Optimalno rješenje koje preporučamo za obavljanje djelatnosti u ugostiteljstvu je specijalizirani elektronički uređaj namijenjen registraciji roba i usluga, te osobno računalo za knjigovodstveno praćenje prometa.

Na ovaj način organizirano poslovanje zadovoljava sve potrebe tvrtke koja se bavi ugostiteljstvom, a sustav je nadogradiv novim elektroničkim blagajnama, dodatnom perifernom opremom i dodatnim računalima tako da u svim elementima može pratiti rast i promjene u poslovanju.

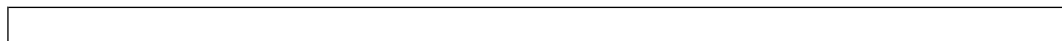

## 1.1.O UPUTAMA

Ove su upute podijeljene u šest cijelina:

---

### Uvod

- Prvi dio bavi se opisom ovog dokumenta i konvencijama koje se koriste u njemu.

---

### Uporabne značajke blagajne

- U ovom su dijelu opisane je tehničke i funkcionalne značajke blagajne, specifikacija ključeva i njihovih značajki, detalji priključenja blagajne na mrežu i umetanja indigo i papirnatih traka.

---

### Programiranja i namještanja

- Treći dio do ovih naputaka detaljan je opis postupaka programiranja i podešenja koji su neophodni ili se preporučaju provesti kako bi se blagajna u visokom stupnju prilagodila prodajnom mjestu.

---

### Prodaja

- Četvrti dio namijenjen je opisu rada i mogućnostima blagajne u registracijskom modu rada.

---

### Više funkcije

- U petom dijelu naputaka opisane su više funkcije blagajne, značajke koje poslovanje i rad blagajnom čine lakšim i bržim, te pružaju dodatne evidencije.

---

### Izvješća

- Šesti dio uputa opisuje izvješća kojima se prati prodaja po različitim kriterijima.

## 1.2.UVODNE NAPOMENE

- Uz svaku navedenu funkciju dan je njen opis, način programiranja i uporabe, te sadržaj i način dobivanja izvješća. Da bi se pojednostavio prikaz svake pojedine funkcije korištene su tablice u kojima su sistematizirane sekvence programiranja ili prodaje.
- **Redoslijed.** Predstavlja redoslijed unosa tipki. (redoslijed programiranja i redoslijed prodaje)
- **Oznake tipki.** Tipke su u opisima prikazane na slijedeći način, npr. tipka subtotala (ili međuzbroja) **SUBTOT**
- **Indikacije na pokazivaču.** Prilikom korištenja ili programiranja nekih funkcija na ekranu se pojavljuju oznake u vidu slova, brojki ili crtica. Te indikacije su detaljnije opisane u poglavlju "Dijelovi blagajne - Ekran-pokazivač", a u nastavku uputa je u tablici svake funkcije navedena indikacija koja se pojavljuje na ekranu kada se koristi određena slijed.
- **Položaj ključa.** Svaki opisan slijed korištenja ili programiranja blagajne ima naznačen položaj ključa koji mora biti postavljen za tu operaciju.
- **Programiranje tekstova.** Koristi se ključ C koji se namjesti u položaj C. Oznaka txt uvijek predstavlja neki tekst, koji se unosi alfanumeričkim dijelom tipkovnice (direktan upis slova). Za dvostruku širinu teksta iza svakog znaka unijeti zarez ,.

### Tipke NIVO 2 i NIVO 3

- **Tipke NIVO2 i 3** Ovim tipkama se omogućuje pristup drugom setu tipaka direktnih PLU-a **PLU1** postotaka **%1%2%3**, mjenjačnice **KONV1-2-3**.
- U postupku registracije ili programiranja tipkom **NIVO2** potrebno je poštivati redoslijed tipaka: tipka koja se pritisne nakon **NIVO2** pripadat će višem nivou.

| Redoslijed      | Opis       |
|-----------------|------------|
| txt %1%2        | postotak 1 |
| txt NIVO 2 %1%2 | postotak 2 |





## 2. UPORABNE ZNAČAJKE BLAGAJNE

### Funkcionalne značajke

- slovčani ispis naziva artikala 16 znakova
- datum i vrijeme na ekranu
- slobodan unos broja - bez prodaje (br. čeka, MB, JMBG i sl.).
- odabir ispisivanja datuma, vremena i grand totala
- pečat i/ili pisane poruke na početku računa (4 linije)
- papir 2 x 44 mm, 22 znaka u liniji, brzina 3 l/sec.
- PDV sa 9 tarifnih grupa i porez na potrošnju
- 12 registara (robnih grupa)
- 600 artikala kojima se može pristupiti tipkovnicom ili čitačem linijskog koda
- 309 "brzih" artikala (u tri nivoa po 103 artikala)
- otvoreni PLU: (slobodan unos cijene)
- unos šifre bar code čitačem
- inventura artikala i minimalne zalihe
- storno stavke, i povrat robe
- **16** konobara (operatera) – prijava šifrom (opcija beskontaktni ključ)
- **3** popusta ili povećanja cijena ( + %, - % )
- **9** načina plaćanja (gotovina, čekovi, kreditne kartice, bonovi...)

### Posebности

- Vođenje narudžbi za 95 stolova
- Ispis "otvorenih" narudžbi- stolova
- Ispis narudžbi na tri vanjska pisača ili na lijevoj traci (šank, kuhinja, grill...)
- vježbovni mod (training mod) s izvješćima
- funkcija kalkulatora na tipkovnici
- vođenje kredita za **200** gostiju (pogodno za klub ili pansion)
- programiranje tekstova direktno sa tipkovnice – slovčana tipkovnica
- ovjera: ispis osnovnog sadržaja računa na ček ili slip kreditne kartice

- konverzija **3** valute na kraju računa (bez financijske evidencije)
- 3 popusta ili povećanja cijena
- 6 tipki za predefinirani unos decimalnih količina
- 6 tipki za predefinirani unos gotovine

---

### Izvješća

- **X** i **Z** po operaterima, registrima, artiklima
- storna
- stanje blagajne (po načinima plaćanja)
- zalihe i minimum artikla

---

### Narudžba

- Direktan ispis iz blagajne na 3 vanjska štampača (kuhinja, šank...)
- Vođenje narudžbi za **95** stolova
- Unos decimalnih količina preko **6** brzih tipki
- Unos narudžbe prijenosnim **bar code** čitačem (olovka) (opcija)
- Ispis (kontrolne) narudžbe za konobara
- Ispis odvojenih narudžbi za kuhinju, šank, grill, slastičarnu na vanjskim štampačima ili na štampaču blagajne
- Ispis stanja stola (otvorene stavke po stolu)
- Mapiranje (pridruživanje) stolova konobarima

---

### Račun

- Račun po stolu
- Naknadno izdavanje računa (ispis računa na kraju konzumacije)
- 3 popusta ili povećanja cijena
- Storno stavke, storno računa i povrat robe
- Ovjera – ispis osnovnog sadržaja računa na ček ili slip
- Direktan unos i ispis računa bez broja stola (caffè barovi ili konzumacija na šanku)
- Otvorene stavke po konobarima i stolovima

---

**Dodaci (nisu u cijeni ERB)**

- bar code čitač
- dodatni alfanumerički pokazivač
- komunikacija s računalom
- vanjski pisači: kuhinjski/bar i slip pisač,
- beskontaktni konobarski ključevi
- ladica za novac s ključem, za 4 vrste novčanica i 8 kovanica

**2.1.TEHNIČKE ZNAČAJKE BLAGAJNE**









- okretni pokazivač za kupca
- folijska tipkovnica sa **160** tipki
- napajanje 220V / 50 Hz
- dimenzije: 400 x 450 x 352 mm
- masa:15kg





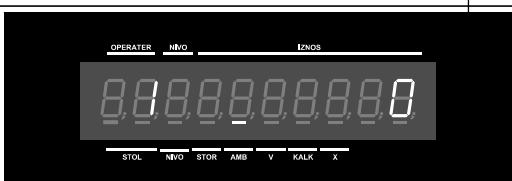

## 2.2.TIPKOVNICA

|              |                       |               |          |         |        |             |        |        |        |        |                          |                         |                         |                |                   |
|--------------|-----------------------|---------------|----------|---------|--------|-------------|--------|--------|--------|--------|--------------------------|-------------------------|-------------------------|----------------|-------------------|
| POMAK RAČUNA | POMAK KONTROLNE TRAKE | OVJERA RAČUNA | AMBALAŽA | OP      | STOL   | KREDIT KLUB | 0,5    | 0,3    | 0,2    | 0,1    | 0,05                     | 0,03                    | <b>C</b>                | STORNO STAVKE  | PL8               |
| 1 / 1        | 2 / 2                 | 3 / 3         | 4 / 4    | 5 / 5   | 6 / 6  | 7 / 7       | 8 / 8  | 9 / 9  | 0 / 10 |        | <b>PLU</b>               | NIVO 2                  | R/A                     | <b>GOT 2</b>   | PL7               |
| Q / 12       | W / 13                | E / 14        | R / 15   | T / 16  | Z / 17 | U / 18      | I / 19 | O / 20 | P / 21 | Š / 22 | Đ / 23                   | NIVO 3                  | P/O                     | <b>GOT 1</b>   | PL6               |
| A / 24       | S / 25                | D / 26        | F / 27   | G / 28  | H / 29 | J / 30      | K / 31 | L / 32 | Č / 33 | Ć / 34 | Ž / 35                   | JEZ 1<br>JEZ 2<br>JEZ 3 | KON 1<br>KON 2<br>KON 3 | %1<br>%2<br>%3 | PL5               |
| Y / 36       | X / 37                | C / 38        | V / 39   | B / 40  | N / 41 | M / 42      | ' / 43 | ' / 44 | - / 45 | ;      | :                        | -                       | /                       | <b>KALK</b>    | PL4               |
| RAZMAK / 48  | ! / 49                | " / 50        | # / 51   | \$ / 52 | % / 53 | ( / 54      | ) / 55 | + / 56 | ? / 57 | * / 58 |                          | +                       | X                       | =<br>OK        | PL3               |
| 60           | 61                    | 62            | 63       | 64      | 65     | 66          | 67     | 68     | 69     | 70     | REG 1<br>REG 5<br>REG 9  | 7                       | 8                       | 9              | PL2               |
| 71           | 72                    | 73            | 74       | 75      | 76     | 77          | 78     | 79     | 80     | 81     | REG 2<br>REG 6<br>REG 10 | 4                       | 5                       | 6              | PL1               |
| 82           | 83                    | 84            | 85       | 86      | 87     | 88          | 89     | 90     | 91     | 92     | REG 3<br>REG 7<br>REG 11 | 1                       | 2                       | 3              | <b>SUB TOTAL</b>  |
| 93           | 94                    | 95            | 96       | 97      | 98     | 99          | 100    | 101    | 102    | 103    | REG 4<br>REG 8<br>REG 12 | 0                       | 00                      | ,              | <b>GOT POVRAT</b> |

| NAZIV TIPKE                           | OPIS TIPKE  |
|---------------------------------------|---|
| <b>POMAK RAČUNA</b>                   | Pomak papira na strani računa   |
| <b>POMAK KONTROLNE TRAKE</b>          | Pomak papira na strani kontrolne trake  |
| <b>OVJERA RAČUNA</b>                  | Ispis totala, datuma, vremena, operatera i broja računa na dokument koji se želi ovjeriti.      |
| <b>POVRAT ROBE/AMBALAŽA</b>           | Povrat robe, ispravak već zaključenog računa. / Tipka ambalaže                                  |
| <b>OP</b>                             | Tipka operatera (konobar)   |
| <b>KREDIT</b>                         | Tipka kredita. Praćenje zaduživanja kupaca i postavljanje limita zaduživanja.                   |
| <b>C</b>                              | Brisanje pogrešnih iznosa, prekid operacije, zaustavljanje alarma                               |
| <b>STORNO STAVKE</b>                  | Storno stavke u položaju ključa za registraciju i STORNO položaju ključa                        |
| <b>PLU</b>                            | Tipka poziva programiranih artikla  |
| <b>PLU1 PLU103</b>                    | Tipke direktnog poziva programiranih artikla  |
| <b>NIVO 2 NIVO 3</b>                  | Tipke nivoa   |
| <b>R/A</b>                            | Uplate pologa novca, registriranje uplaćenog iznosa u blagajnu                                  |
| <b>P/O</b>                            | Isplata novca, registriranje isplaćenog iznosa iz blagajne                                      |
| <b>GOT1 – GOT6</b>                    | Programirani iznos (vrijednost novčanice) kojim se plaća  |
| <b>JEZ 1 - JEZ 3</b>                  | Ispis teksta na stranom jeziku (opcija u pripremi)  |
| <b>KONV 1 – KONV3</b>                 | Konverzija valute   |
| <b>%1, %2, %3</b>                     | Postotak popusta ili uvećanja cijena. Potrebno prethodno programirati iznos i predznak postotka |
| <b>- , / , + , X , = , KALK</b>       | Kalkulator  |
| <b>0 – 9 , 00</b>                     | Brojčane tipke. Unos iznosa, količina i parametara programiranja                                |
| <b>PL1 – PL8</b>                      | Načini plaćanja. Registriranje različitih načina plaćanja (karticom, čekom...)                  |
| <b>REG1 – REG12</b>                   | Tipke odjela ili registara.   |
| <b>SUBTOTAL</b>                       | Tipka međuzbroja. Zbrajanje izvršenih unosa bez zaključenja računa                              |
| <b>GOT/POVRAT</b>                     | Tipka gotovinskog iznosa / Registriranje gotovinskog plaćanja                                   |
| <b>,</b>                              | Koristi se kod upisa decimalnih iznosa  |
| <b>STOL</b>                           | Tipka stola / Evidencija narudžbi po stolovima  |
| <b>0.5, 0.3, 0.2, 0.1, 0.05, 0.03</b> | Tipke predefiniраних decimalnih količina  |

## 2.3.POKAZIVAČ

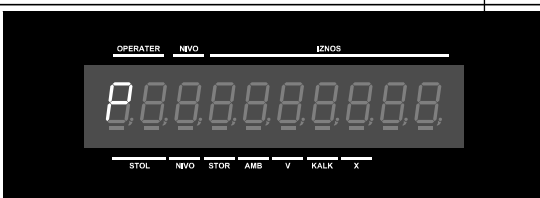
|   |   |
|---|---|
| <p style="text-align: center;"><b>OPERATERI</b></p>   |    |
| <p>Broj operatera prikazuje se na ekranu na prvoj i drugoj poziciji (maks. broj operatera=15)</p>   |    |
| <p>Ako su operateri odjavljeni na prvoj i drugoj poziciji ispisuju se linije na srednjem dijelu pokazivača</p>  |    |
| <p style="text-align: center;"><b>NIVO</b></p>  |   |
| <p>Indicira nivo pristuai tipkovnici.<br/>Prikazuje nivo kojim vršimo registraciju. Nivo se prikazuje brojem.</p>   |  |
| <p style="text-align: center;"><b>IZNOS</b></p>   |  |
| <p>Iznos cijene artikla<br/>Na ovom dijelu pokazivača prikazuje se iznos cijene artikla, količine ili totala na kraju računa</p>  |  |
| <p style="text-align: center;"><b>AMB</b></p>   |  |
| <p>Nakon pritiska tipke AMB, linija ispod znamenke broj 4 aktivira se mod uključuje se indikacija na poziciji kao na slici: ako slijedeći registrirani artikl ima status ambalaže registrira se povrat ambalaže</p> |   |
| <p style="text-align: center;"><b>V</b></p>   |   |
| <p>Vježbovni mod<br/>Ako je uključen vježbovni mod uključuje se indikacija na poziciji kao na slici</p>   |   |
| <p style="text-align: center;"><b>KALK</b></p>  |   |
| <p>Kalkulator<br/>Ako je aktivirana funkcija kalkulatora uključuje se indikacija na poziciji kao na slici</p>   |   |
| <p style="text-align: center;"><b>X</b></p>   |   |
| <p>Množenje<br/>Ako se provodi funkcija množenja uključuje se indikacija na poziciji kao na slici</p>   |   |

|   |   |
|---|---|
| <p style="text-align: center;"><b>Total</b></p>   |    |
| <p>Znak jednakosti ispisuje se na trećoj znamenci pokazivača prilikom izračuna totala i subtotala.</p>  |   |
| <p style="text-align: center;"><b>Storno</b></p>  |    |
| <p>Storno – Void<br/>Tijekom postupka poništenja artikala ili prilikom povrata ambalaže na trećoj znamenci pokazivača ispisuje se indikacija.</p> |   |
| <p style="text-align: center;"><b>Greška</b></p>  |    |
| <p>Razlog pogreške može biti kriv slijed tipaka koji nije dokumentiran i predviđen od proizvođača.</p>  |   |
| <p style="text-align: center;"><b>Minus</b></p>   |   |
| <p>Ako se obavila negativna registracija iznos artikla imat će negativan predznak.</p>  |   |
| <p style="text-align: center;"><b>Programiranje</b></p>   |  |
| <p>Nakon programiranja u “P” i “S” položaju ključa na prvoj znamenci pokazivača ispisuje se slovo “P”</p>   |   |
| <p style="text-align: center;"><b>Povrat novca</b></p>  |  |
| <p>Izračunati iznos novca za povrat kupcu prikazan je znakom “c” na pokazivaču.</p>   |   |

- Oznaka P pojavljuje se na ekranu na kraju programiranja svake funkcije i označava završetak pojedine sekvence.

## 2.4.PRISTUP BLAGAJNI - KLJUČEVI

### Opis ključeva

- Ključevima blagajne određuje se pristup određenim funkcijama blagajne. Postoji pet različitih ključeva kojima se može aktivirati pet setova funkcija blagajne. Nekim se operaterima u načelu omogućuje samo ograničeni pristup blagajni, a osobama sa većim ovlastima omogućuje se pristup većem broju funkcija.
- Tako se, na primjer, operateru omogućuje pristup samo funkcijama registracije artikala (R-položaj ključa), ispisivanje izvještaja o dnevnom prometu i stanju skladišta, te poništenju registracije (VOID-storno artikla) dopušta se pretpostavljenoj osobi. dok se pristup programiranju dopušta samo tehničkoj službi.

### Značenje položaja ključa

- U položaju REG i ISKLJ ključ je moguće izvaditi iz brave kako ne bi smetao prilikom rada
- Najmanji ključ iz kompleta za pristup blagajni otvara poklopac pisača i ladicu za novac.

| Položaj | Značenje                              | Imena ključeva           |
|---------|---------------------------------------|--------------------------|
| STORNO  | Ispravak ili brisanje (storno) stavke | <b>VD, Z, P, i C</b>     |
| OFF     | Onemogućen je pristup blagajni        | Svi ključevi             |
| R       | Registriranje prodajnih transakcija   | <b>VD, REG, Z, P i C</b> |
| X       | Ispis izvješća bez brisanja memorije  | <b>VD, Z, P i C</b>      |
| Z       | Ispis izvješća s brisanjem memorije   | <b>Z, P i C</b>          |
| P       | Pozicija programiranja                | <b>P i C</b>             |
| C       | Koristi se kod programiranje tekstova | <b>C</b>                 |

- Crtež položaja ključa:



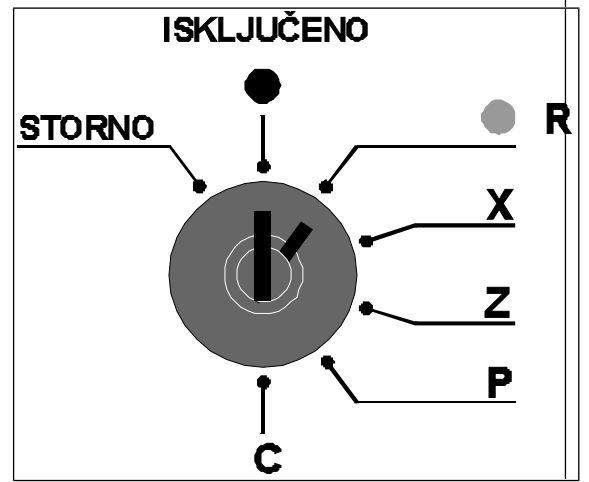

## 2.5.PRIKLJUČENJE NA EL. MREŽU

### Napajanje

- Blagajna se priključuje na izmjenični mrežni napon 220V / 50 Hz, na utičnicu **sa obvezno provedenim uzemljenjem**. Dozvoljeno odstupanje mrežnog napona je + ili - 10 %.

### Smetnje

- Kako bi blagajna ispravno i pouzdano radila, priključite je na posebnu utičnicu, nikako ne u istom krugu sa strojevima veće snage, elektromotorima, rashladnim uređajima, sklopkama veće snage i sl.
- Utičnica mora biti u blizini blagajne i mora biti lako pristupačna, tako da u slučaju potrebe registar blagajnu možete jednostavno isključiti iz mreže.

### Baterija

- **Blagajna ima ugrađenu bateriju koja napaja memorijski sklop, kako bi se u slučaju nestanka električne energije programirani podaci sačuvali. Natpis na stražnjoj strani blagajne pokazuje rok trajanja baterije koja je instalirana. Uz slabe baterije postoji opasnost gubljenja podataka, pa treba voditi računa o valjanosti roka uporabe.**

### Serviser

- **Zamjenu dotrajale baterije obavlja serviser.**

## 2.6.UMETANJE INDIGO TRAKE

### Priprema

- Raspakirati traku iz kutije i najlonskog omotača
- Otvoriti poklopac pisača najmanjim ključem iz kompleta ključeva.
- Zategnuti traku rotirajući mali vijak na kutiji indigo trake u smjeru obrnutom od kazaljke na satu.

---

## Umetanje

- Postaviti kasetu s indigo trakom tako da vijak za namatanje trake bude okrenut prema gore, a sama indigo traka, prema blajajni (pisaču).
- Umetnuti indigo traku u vodoravni otvor, označen strelicom ispod pisača blagajne i lagano gurnuti, pazeći da traka ostane zategnuta.

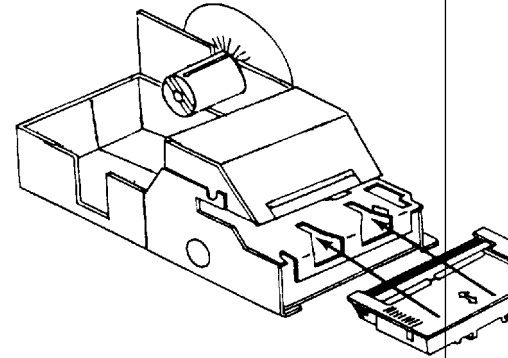

---

## Upozorenje

- Ako se prilikom umetanja trake pojavi bilo kakav mehanički otpor, traka nije pravilno umetnuta – MOLIMO NE GURATI SILOM KASETU S TRAKOM
- Ukoliko je traka nepravilno umetnuta i prilikom umetanja je došlo do gužvanja ili savijanja indigo trake u pravilu dolazi do zastoja rada pisača: račun se ne ispisa i uključuje se zujalica. Blagajna neće nastaviti s radom dok se nepravilnost ne otkloni.
- U slučaju gožvanja ili savijanja trake kasetu s indigo trakom potrebno je izvaditi iz ležišta u pisaču, traku izravnati i ponovo pažljivo umetnuti kasetu u pisač.
- Ako se traka u kaseti ne može izravnati i pravilno namjestiti potrebno je zamijeniti kasetu s indigo trakom.
- Oštećenja nastala nepravilnim rukovanjem i nasilnim umetanjem trake ne podliježu jamstvu.

---

### 2.7.UMETANJE KONTROLNE TRAKE (DESNA TRAKA)

---

## Priprema

- ▣ Registar blagajna koristi dvije trake običnog papira širine 44mm, maksimalnog promjera koluta 70 mm.
- ▣ Odljepiti početak papirnate trake
- ▣ Postaviti ključ u poziciju za registraciju.
- ▣ Otvoriti poklopac pisača najmanjim ključem iz kompleta ključeva.
- ▣ Skinuti poklopac pisača.
- ▣ ZA UMETANJE PAPIRNE TRAKE OBVEZNO JE DA INDIGO TRAKA PRETHODNO BUDE UMETNUTA U SVOJE LEŽIŠTE

## Umetanje papirne trake

- Staviti papir u DESNO ležište iza pisača. Provjeriti da početak trake bude na dnu dosjeda.

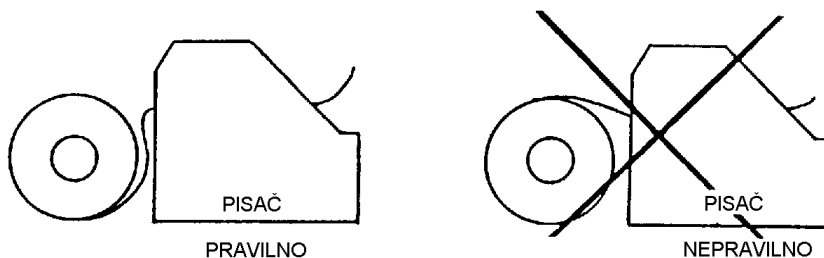

- Početak papira (cca. 15cm) presaviti "na duplo" (vidi crtež na samoj blagajni) i uvesti u pisač.
- Stisnuti tipku **POMAK KONTROLNE TRAKE** i držati dok ne izađe iz pisača cca 15cm papira ili pritisnuti metalnu polugicu sa natpisom "RELEASE LEVER" i povući rukom papir iz pisača. Početak papira namotati na kolut za kontrolnu traku.

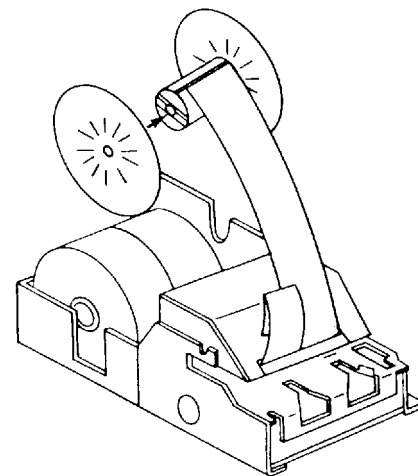

- Izvući kolut iz ležišta i provući početak trake kroz mali prorez na kolutu i namotati traku na kolut. Papirna traka mora biti lagano nategnuta.
- Vratiti kolut u ležište
- Vratiti poklopac pisača u ležište
- Zatvoriti i zaključati poklopac pisača.
- Sastavljanje koluta za namatanje kontrolne trake. Dio "B" umetnuti u dio "A":

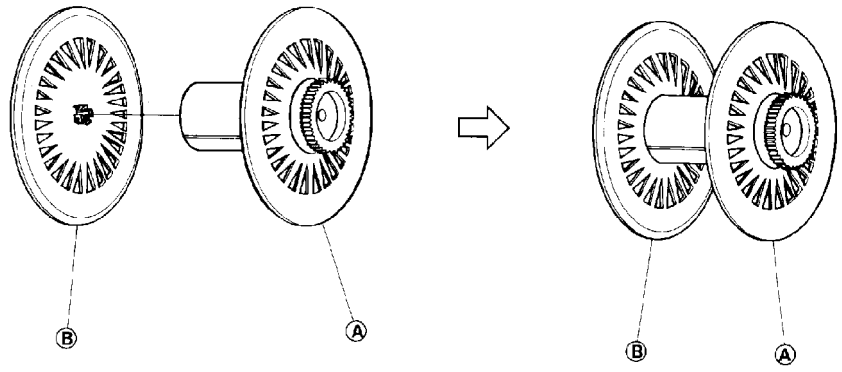

---

## Upozorenje

- ZA UMETANJE PAPIRNE TRAKE OBVEZNO JE DA INDIGO TRAKA PRETHODNO BUDE UMETNUTA U SVOJE LEŽIŠTE
- Papirna traka mora biti ispravno umetnuta jer može doći do gužvanja papira.
- Prije zatvaranja poklopca obvezno provjeriti da li kolut trake pravilno leži u svom dosjedu i da li papir ravno ulazi u pisač.
- Ukoliko je traka nepravilno umetnuta i prilikom umetanja je došlo do gužvanja ili savijanja trake, u pravilu dolazi do zastoja rada pisača: račun se ne ispisuje i uključuje se zujalica. Blagajna neće nastaviti s radom dok se nepravilnost ne otkloni.
- U slučaju gužvanja ili savijanja trake lagano izvući traku iz pisača pritiskom metalne polugice sa natpisom "RELEASE LEVER" i povući rukom papir iz pisača.
- Nakon vađenja trake potrebno je postupak uvođenja obaviti još jednom – *polagano i pažljivo*.
- Oštećenja nastala nepravilnim rukovanjem i nasilnim umetanjem trake ne podliježu jamstvu.

---

## Serviser

- U slučaju da ne možete sami riješiti problem izgužvane trake (na primjer, ne možete dohvatiti komadić izgužvanog papira iz unutrašnjosti pisača) nikako ne pokušavajte gurati tvrde predmete u pisač, jer može doći do nepopravljivog oštećenja pisača (ne podliježe jamstvu).
- **Zovite serviser!**

---

## 2.8.UMETANJE TRAKE RAČUNA (LIJEVA TRAKA)

---

### Priprema

- Registar blagajna koristi dvije trake običnog papira širine 44mm, maksimalnog promjera koluta 70 mm.
- Odljepiti početak papirne trake
- Postaviti ključ u poziciju za registraciju.
- Otvoriti poklopac pisača najmanjim ključem iz kompleta ključeva.

- ▣ Skinuti poklopac pisača.
- ▣ ZA UMETANJE PAPIRNE TRAKE  
OBVEZNO JE DA INDIGO TRAKA  
PRETHODNO BUDE UMETNUTA U  
SVOJE LEŽIŠTE



## Umetanje papirne trake

- ▣ Staviti papir u LIJEVO ležište iza pisača. Provjeriti da početak trake bude na dnu dosjeda.

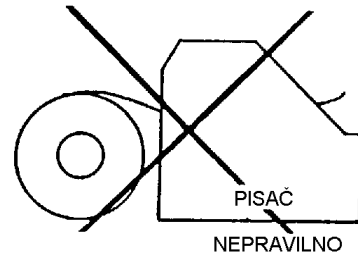
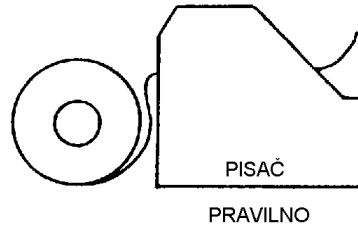

- ▣ Početak papira (cca. 15cm) presaviti "na duplo" (vidi crtež na samoj blagajni) i uvesti u pisač.

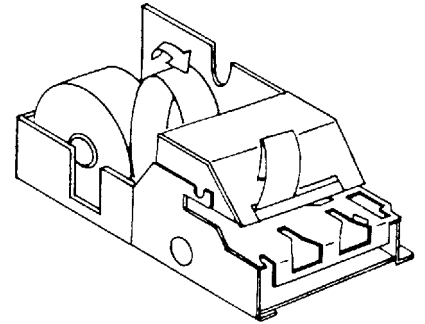

- ▣ Stisnuti tipku **POMAK RAČUNA** i držati dok ne izađe iz pisača cca 15cm papira ili pritisnuti metalnu polužicu sa natpisom "RELEASE LEVER" i povući rukom papir iz pisača.
- ▣ Vratiti poklopac pisača u ležište i početak papira provući kroz prorez na poklopcu.
- ▣ Zatvoriti i zaključati poklopac pisača.

## Upozorenje

- ▣ ZA UMETANJE PAPIRNE TRAKE OBVEZNO JE DA INDIGO TRAKA PRETHODNO BUDE UMETNUTA U SVOJE LEŽIŠTE
- ▣ Papirna traka mora biti ispravno umetnuta jer može doći do gužvanja papira.
- ▣ Prije zatvaranja poklopca obvezno provjeriti da li kolut trake pravilno leži u svom dosjedu i da li papir ravno ulazi u pisač.

- Ukoliko je traka nepravilno umetnuta i prilikom umetanja je došlo do gužvanja ili savijanja trake, u pravilu dolazi do zastoja rada pisača: račun se ne ispisuje i uključuje se zujalica. Blagajna neće nastaviti s radom dok se nepravilnost ne otkloni.
- U slučaju gužvanja ili savijanja trake lagano izvući traku iz pisača pritiskom metalne polugice sa natpisom "RELEASE LEVER" i povući rukom papir iz pisača.
- Nakon vađenja trake potrebno je postupak uvođenja obaviti još jednom – *polagano i pažljivo*.
- Oštećenja nastala nepravilnim rukovanjem i nasilnim umetanjem trake ne podliježu jamstvu.

---

### Serviser

- U slučaju da ne možete sami riješiti problem izgužvane trake (na primjer, ne možete dohvatiti komadić izgužvanog papira iz unutrašnjosti pisača) nikako ne pokušavajte gurati tvrde predmete u pisač, jer može doći do nepopravljivog oštećenja pisača (ne podliježe jamstvu).
- **Zovite servisera!**

### 2.9.UKLJUČENJE ZUJALICE

- Pogreška u radu s blagajnom neprekidno uključuje zujalicu. Zujalica se isključuje pritiskom tipke **C**
- Razlog pogreške može biti promjena položaja kluča tijekom operacije. (Npr. kod registriranja prodaje ključ se želi okrenuti iz položaja **⌘** i okrenuti u neki drugi položaj, a nije zaključen račun tipkom **GOT/POVRAT** ili nekim drugim načinom plaćanja).
- Razlog pogreške može biti i kriv slijed tipaka koji nije dokumentiran i predviđen od proizvođača.
- Ako se nakon pritiska tipke ambalaža pokuša registrirati artikla koji nema status ambalaže.
- Ako se pokuša registrirati artikla koji nema programiranu cijenu i nije pridružen registru.

- Ako se pritisne tipka **PL1-8** ili **GOT/POVRAT** ako nema registriranih artikala.
- Ako se pritisne tipka koja nema programiran sadržaj (npr način plaćanja **PL1-8** ili tipka za konverziju **KONV1-2**).

### 3. PROGRAMIRANJA I NAMJEŠTANJA

- ☑ Elektronička registar blagajna MICRA Su posjeduje niz uporabnih i tehničkih značajki koje omogućuju adekvatnu i učinkovitu primjenu, kako u malim kafićima tako i u velikim restoranima i pansionima.
- ☑ Svako prodajno mjesto ima osobene zahtjeve i načine poslovanja, pa se prije početka uporabe treba, na temelju stvarnih potreba prodajnog mjesta i mogućnosti blagajne, odlučiti koje značajke koristiti i na koji način. U ovom poglavlju nevest ćemo nekoliko detalja o kojima valja brinuti kako bi programiranje proteklo brzo i bez grešaka, a ERB Micra Su bila prilagođena vašim potrebama.
- ☑ Priložene obrasce za programiranje molimo fotokopirati i ispuniti prije početka programiranja blagajne: olakšat će se postupak programiranja, a kasnije će ispunjeni obrasci služiti kao zapisnik programiranja i olakšati naknadno upisivanje novih artikala ili drugih parametara rada blagajne.

### 3.1.ORGANIZACIJA POSLOVANJA

#### Robne grupe - registri

- Odrediti robne grupe (registre) koji služe za grupiranje artikala po nekim, od korisniku važnim kriterijima, kao npr. po vrsti pića ili hrane, po dobavljačima, po rabatima i sl. MICRA Su ima 12 odjela u koje se mogu grupirati artikli.

#### Porez

- Odrediti broj poreznih grupa (tarifa) i vrste poreza koje će se programirati. ERB MICRA ima 9 poreznih grupa tipa PDV-a, te porez na potrošnju. **Porezna grupa (tarifa) broj 9 ne koristi se u sustavu PDV-a.**

#### Broj i značajke artikala

- U uputama se koriste riječi artikal i PLU (engleski: **PLU** = **P**rice **L**ook **U**p) koji imaju istio značenje.
- Odrediti kojim artiklima pripadaju koje porezne tarife i da li artikal ima i porez na potrošnju.
- Podijeliti robu u odjele (registre) uzimajući u obzir vrstu robe, način na koji se to vodi u trgovačkim knjigama, porezne tarife, dobavljače ili neki Vaš specifičan kriterij. Svakom odjelu dodjeljuje se porezni status, i na njega se poziva prilikom programiranja PLU-a.
- Dodijeliti artiklima PLU šifre vodeći računa da se grupiranjem određenih artikala (na pr. od 100 do 199, od 200 do 299 i sl.), u PLU grupu mogu svrstati artikli po sličnim kriterijima kao i u odjele (registre) jer se za tako grupirane PLU-e mogu dobiti i izvješća kao i za odjele. Osim kompletnog PLU-a sa šifrom, nazivom i cijenom, moguće je isprogramirati i tzv. otvoreni PLU, kojemu nije nužno odrediti cijenu, već se preko brojčane tipkovnice unosi pripadajući iznos za taj prodani artikal. Zato je prije programiranja PLU-a nužno odrediti koji su to artikli i grupirati ih na prikladan način.

- Odrediti koji artikli će se programirati za direktan pristup preko tipki, a ne šifara ili bar koda, i to 103 direktnih u prvom nivou, i po 103 u drugom i trećem nivou preko tipki **NIVO2 i 3**. Preporučamo da to budu artikli koji nemaju bar koda ili je očitavanje bar koda komplicirano.
- MICRA Su ima kapacitet unosa 600 artikala u osnovnoj verziji.
- Preporučamo da se artikli ambalaže organiziraju u nekom intervalu (na primjer od broja PLU-a 450 do 500)

---

### Načini plaćanja

- Odabrati načine plaćanja koje ćete (osim gotovine) primjenjivati u vašem radu, kao na pr. **ČEK, AMEX, DINERS**, ili neki vaš interni način kreditiranja kupca.

---

### Namještanja blagajne

- Odaberite da li želite osim datuma i ispis vremena izdavanja računa, te da li želite brisanje brojača izvješća i GRAND TOTALA (NRGT-a) nakon ispisa odgovarajućih izvješća
- Odredite koliko operatera će rukovati blagajnom i način njihovog prijavljivanja za rad. MICRA Su ima mogućnost rada sa 16 konobara za svakog treba odrediti redni broj i ime koje će se pojavljivati na računu i u izvješćima, dok šifru od max. 3 znaka prodavač upisuje sam, kako bi se sačuvala tajnost.

---

### Mjenjačnica

- Micra Su ima ugrađenu mjenjačnicu za 3 valute.
- Svakoj se valuti mora isprogramirati naziv, iznos konverzije i jedinična količina kojom će se konverzija računati.

---

### Priprema podataka

- Prije početka rada s blagajnom, odnosno njenog programiranja, korisno je sistematizirati potrebe za navedenim mogućnostima i način praćenja poslovanja. Prije početka programiranja blagajne potrebno je pripremiti sve željene podatke kako bi se programiranje obavilo brzo i točno.
- **Lista artikala**

- Lista parametara blagajne
- Lista tekstova i naziva

---

### Konobari

- Odredite koliko operatera će rukovati blagajnom i način njihovog prijavljivanja za rad. MICRA Su ima mogućnost rada sa 16 konobara, pa za svakog treba odrediti redni broj ili ime koje će se pojavljivati na računima i u izvješćima, dok šifru od max. 3 znaka konobar upisuje sam, kako bi se sačuvala tajnost šifre. Potrebno je omogućiti konobaru promjenu svoje šifre po vlastitom nahođenju (pristup ključem P).

---

### Vanjski pisači

- Micra ima mogućnost priključka tri vanjska pisača. Artikle koje želimo tiskati na vanjskim pisačima potrebno je programirati, odnosno pridružiti ih pisačima. Npr. želimo da se pića uvijek tiskaju na pisaču šanka, a jela na pisaču kuhinje. Tada ćemo svim PLU-ima pića pridružiti pisač koji se nalazi na šanku, a PLU-ima jela pisač u kuhinji. Slijed programiranja pogledati u poglavlju [3.9 Programiranje artikala](#).
- Ukoliko se neki od vanjskih pisača uklanja, artikli pridruženi tom pisaču mogu se redirekcionirati na interni pisač blagajne.

### 3.2.ZAGLAVLJE RAČUNA

- Zakon u Republici Hrvatskoj propisuje obvezu ispisa naziva tvrtke, imena vlasnika, adrese objekta i matičnog broja.
- MICRA za tu svrhu ima predviđenih 6 redova sa 21 znakom, pa se može još upisati broj telefona ili poruka kupcu.

#### Pečat

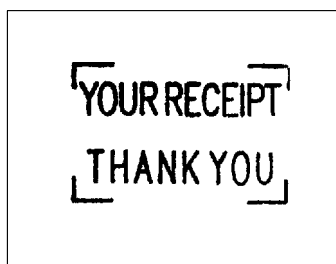

- Naša je preporuka izrada gumenog predloška pečata sa zakonom reguliranim podacima poduzeća, koji se umeće na za to predviđeno mjesto u pisaču blagajne. Na ovaj se način ispis računa ubrzava, a pisaču se produljuje vijek trajanja. Tekstualne poruke smanjuju se tada na maksimalno dva reda i većinom sadrže pozdrav ili neku od komercijalnih poruka. Ove se poruke mogu brzo i jednostavno mijenjati pa se i na ovaj način kupci mogu obavijestiti o nekim pogodnostima koje im se nudi na tom prodajnom mjestu.
- **Ugradnju gumenog predloška obavlja ovlaštenu serviser**

#### Tekst

- Maksimalni broj znakova u jednom redu je 21 znak. U znakove se uračunavaju i razmaci između riječi.
- Slova i znakovi su već označeni na tipkovnici, što je velika prednost MICRE, u odnosu na blagajne na tržištu, koje za unos teksta koriste brojčane kodove. Upotreblijiva su sva slova hrvatske abecede, i sva slova se ispisuju kao velika, jednostruke ili dvostruke širine. Pripremite na papiru tekst koji želite unijeti, da bi točno odredili raspored riječi i razmaka.

#### Dvostruka širina

- Za ispis dvostruko širokih slova, brojeva ili znakova, nakon svakog znaka upisuje se , (zarez)
- Za ispis slova dvostruke širine koristiti zarez na numeričkoj tipkovnici.

| Slijed programiranja   | Položaj ključa   |
|--|--|
| Txt <b>X</b> broj reda <b>SUBTOT</b>   | txt = tekst zaglavlja (maksimalno 21 znak)<br>broj reda od 1 do 6  |
| HVALA, DOĐITE PONOVO <b>X 1 SUBTOT</b> MARKET<br>A , L , F , A , <b>X 2 SUBTOT</b> | <div style="border: 1px solid black; padding: 10px; text-align: center;"> HVALA, DOĐITE PONOVO<br/>MARKET <b>ALFA</b> </div> |

---

### Ispis zaglavlja računa

- U zaglavlju računa moguć je ispis teksta ili otiskivanje pečata. Postavljanjem opcije "ispis pečata i teksta" određuje se tiskanje: samo pečata, samo teksta, ili i pečata i teksta.
- U navedenom primjeru blagajnu programiramo da ispisuje pečat i tekst

| Slijed programiranja | Položaj ključa   |
|----------------------|--|
| a <b>X 10 SUBTOT</b> | ako je a = 0 ispisuje se samo pečat<br>ako je a = 1 ispisuje se pečat i tekst<br>ako je a = 2 ispisuje se samo tekst   |
| 1 <b>X 10 SUBTOT</b> | <div style="border: 1px solid black; padding: 10px; text-align: center;"> <div style="font-family: monospace; font-size: 1.2em; margin-bottom: 10px;"> ┌YOUR RECEIPT┐<br/> └THANK YOU┘ </div> HVALA, DOĐITE PONOVO<br/>MARKET <b>ALFA</b> </div> |

---

### Datum i vrijeme

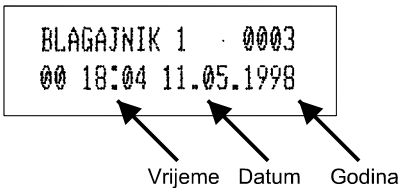

- Elektronička registar blagajna brine o datumu i vremenu prilikom ispisivanja računa ili nekih drugih funkcija, međutim prilikom prvog programiranja potrebno je unijeti točno vrijeme i datum.
- U navedenom primjeru programiramo 09 sati i 23 minute, 21 dana u 03 mjesecu godine 1998.

| Slijed programiranja  | Položaj ključa   |
|---|--|
| Ab.cd X 30 <b>SUBTOT</b><br>Ef.gh X 31 <b>SUBTOT</b><br>Ij X 32 <b>SUBTOT</b> | ab = sat (dvije znamenke)<br>cd = minute (dvije znamenke)<br>ef = dan (dvije znamenke)<br>gh = mjesec (dvije znamenke)<br>ij = godina (dvije znamenke) |
| 09.23 X 30 <b>SUBTOT</b><br>21.03 X 31 <b>SUBTOT</b><br>98 X 32 <b>SUBTOT</b> |   |

### Ispis vremena

- Postavljanjem opcije "ispis vremena" određujemo želimo li ili ne otiskivanje sata na računu.
- Ako je ta opcija postavljena na "bez ispisa vremena" neće se ispisivati izvještaj po satu.

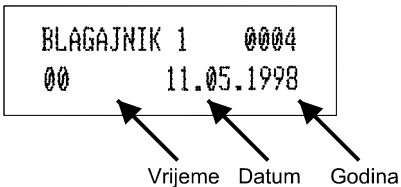
| Slijed programiranja | Položaj ključa  |
|----------------------|---|
| a X 11 <b>SUBTOT</b> | ako je a = 0 vrijeme se ne ispisuje<br>ako je a = 1 vrijeme se ispisuje               |
| 0 X 11 <b>SUBTOT</b> |  |

- Jednu minutu nakon završene transakcije na pokazivaču se ispisuje datum i vrijeme.



**Broj blagajne**

- Ako postoji više od jedne blagajne na kojima se obavlja registracija potrebno je programirati broj blagajne kako bismo razlikovali izvještaje i mali uvid u obavljenom prometu po prodajnom mjestu

| Slijed programiranja  | Položaj ključa                     |
|-----------------------|------------------------------------|
| a X 15 <b>SUBTOT</b>  | a = broj blagajne (dvije znamenke) |
| 06 X 15 <b>SUBTOT</b> | <p>Broj blagajne</p>               |

### 3.3.OPERATERI

#### Priprema

- MICRA ima mogućnost rada sa 16 operatera. Operater se može prijaviti šifrom ili samo upisom svog broja. Za svakog operatera treba odrediti redni broj i ime koje će se ispisivati na računima i u izvješćima, dok šifru od max. 3 znaka operater upisuje sam, kako bi se sačuvala tajnost šifre. Operater svoju šifru može mijenjati po vlastitom nahođenju bilo kada (ako ima pristup do P-moda rada – ključ “P”).
- MICRA Su kao posebni dodatak nudi i beskontaktnu prijavu operatera posebnim beskontaktnim ključem.

#### Programiranje imena operatera

- Preporučamo da se operaterima upišu (programiraju) vlastita imena, jer se na taj način lakše prati njihov rad i obavljeni promet po radnom mjestu.
- Ime operatera ispisivat će se na zaglavlju računa i na kontrolnoj traci

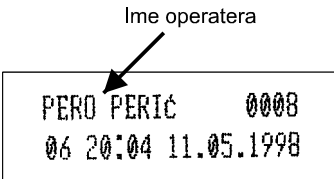
| Slijed programiranja    | Položaj ključa  |
|-------------------------|---|
| Txt X broj operatera OP | Txt = ime operatera (maks. 16 znakova)<br>broj operatera = 1 do 16  |
| PERO PERIĆ X 1 OP       | <div style="text-align: center;"> <p>Ime operatera</p>  <pre> PERO PERIĆ    0008 06 20:04 11.05.1998                     </pre> </div> |

#### Šifra operatera

- Ako operateri imaju mogućnost istovremenog pristupa blagajni i ako se zahtijeva praćenje rada po operaterima preporučamo postavljanje zaporki koje omogućuju pristup i rad blagajni samo onom operateru koji je u posjedu zaporke.
- Za vrijeme programiranja šifre operatera se zbog očuvanja tajnosti na pokazivaču ispisuju samo nule, bez obzira na unos tipkovnicom.
- Nakon programiranja na pokazivaču se ispisuje “P” i broj operatera.

| Slijed programiranja | Položaj ključa |
|----------------------|----------------|
|----------------------|----------------|

|                              |   |
|------------------------------|---|
|                              |   |
| broj operatera <b>OP</b> nnn | nnn = šifra operatera (3 znaka)<br>broj operatera = 1 do 16                         |
| 1 <b>OP</b> 123              |  |

▢ **NAVESTI SVE TIPKE POGODNE ZA ŠIFRU OPERATERA**

**Brisanje šifre operatera**

- ▢ Ukoliko operater zaboravi zaporku ili se iz nekih drugih razloga zaporka želi promijeniti u P položaju ključa zaporka operatera može se izbrisati.
- ▢ Predlažemo da pristup P položaju ključa (mod za programiranje) pristup imaju samo ovlaštene osobe.
- ▢ Nakon brisanja na pokazivaču se ispisiuje "P" i broj operatera kao i prilikom programiranja šifre.

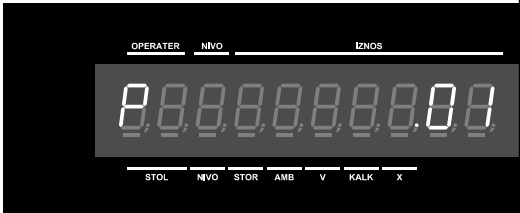
|                            |   |
|----------------------------|---|
| Slijed brisanja            | <b>Položaj ključa</b>   |
| broj operatera <b>OP C</b> | broj operatera = 1 do 16  |
| 1 <b>OP C</b>              |  |

**Prijavljivanje bez šifre**

- ▢ Operater se prijavljuje na početku rada, ako nije prijavljen ni jedan operater, na ERB Micra nemoguće je obavljati registraciju artikala.
- ▢ Ako zaporka operatera nije postavljena pristup blagajni omogućuje se unosom broja operatera
- ▢ nakon prijave operatera na prve dvije znamenke pokazivača ispisiuje se broj operatera

|                          |                          |
|--------------------------|--------------------------|
| Slijed prijavljivanja    | <b>Položaj ključa</b>    |
| Broj operatera <b>OP</b> | broj operatera = 1 do 16 |

3 OP



### Prijavljivanje šifrom

- Nakon unosa broja operatera na tri središnje znamenke pokazivača ispisuju se tri linije - indikacija unosa šifre.
- Nakon unosa pravilne zaporke na prve dvije znamenke pokazivača ispisuje se broj operatera
- Za vrijeme unosa šifre operatera se, zbog očuvanja tajnosti, na pokazivaču ispisuju samo nule, bez obzira na unos tipkovnicom.

|                              |   |
|------------------------------|---|
| Slijed prijavljivanja        | <b>Položaj ključa</b>                             |
| broj operatera <b>OP</b> nnn | Broj operatera = 1 do 16<br>Nnn = šifra operatera |
| 1 OP 123                     |   |

### Odjavljivanje operatera

- Ako je neka operacija (transakcija) u tijeku, operater se ne može odjaviti
- Nakon odjave operatera na prve dvije znamenke pokazivača ispisuju se linije.

|               |                          |
|---------------|--------------------------|
| Slijed odjave | <b>Položaj ključa: R</b> |
| OP            |                          |

### 3.4.POREZNE STOPE

- MICRA ima 9 poreznih grupa tipa PDV, te porez na potrošnju.

- Porezna grupa (tarifa) broj 9 ne koristi se u sustavu PDV-a.
- Tarifni broj 0 – oslobođeno poreza
- Nakon programiranja na pokazivaču se ispisuje “P” i programirani tarifni broj poreza.

|                          |  |
|--------------------------|--|
| Slijed programiranja     | <b>Položaj ključa: P</b>   |
| ab.cd X Tb <b>SUBTOT</b> | ab.cd = iznos porezne stope<br>Tb = tarifni broj (0-8; 9 = PPU)                    |
| 22,00 X 1 <b>SUBTOT</b>  |  |

## Kontrolni ispis

- Tijekom programiranja (P položaj ključa), odnosno na završetku programiranja poreznih stopa, pritiskom tipke **SUBTOT** ispisuje se kontrolna lista u kojoj su navedeni svi detalji programiranja poreznih stopa.
- Preporučamo kontrolno ispisivanje značajki na kraju programiranja poreznih stopa.

| Kontrolni ispis | Položaj ključa: P   |
|-----------------|---|
| <b>SUBTOT</b>   | <pre>MODE 2      00.10 TAR.BR 1    0.22% TAR.BR 2    0.00% TAR.BR 3    0.00% TAR.BR 4    0.00% TAR.BR 5    0.00% TAR.BR 6    0.00% TAR.BR 7    0.00% TAR.BR 8    0.00% PPU         0.00% PERO PERIĆ  0009 06 20:21 11.05.1998</pre> |

| Tarifni broj | Oznaka na računu |
|--------------|------------------|
| 1            | A                |
| 2            | B                |
| 3            | C                |
| 4            | D                |
| 5            | E                |
| 6            | F                |
| 7            | G                |
| 8            | H                |
| 9            | P                |

### 3.5.ROBNE GRUPE

- Robne grupe ili registri služe grupiranju artikala po nekim unaprijed zadanim kriterijima, kao npr. vrsta pića ili hrane i sl.

- Prije početka programiranja odrediti koji će se registri koristiti i po kojim podešenjima.
- **MICRA** ima 12 registara kojima se mogu grupirati artikli. Svi artikli unutar istog registra imaju istu stopu oporezivanja i druge karakteristike koje se određuju statusom registra.
- Ako se neka robna grupa (registar) programira sa statusom pojedinačne prodaje svi artikli pridruženi tom registru prodavat će se u jediničnim količinama.
- U tabelu detaljima programiranja upisati koji će se registri koristiti, navesti njihova imena, te maksimalan unos cijene, pojedinačna/normalna prodaja, vrsta i tarifni broj prema donjoj tabeli.

### Pojedinačna prodaja

- Svi artikli pridruženi robnoj grupi s definiranom pojedinačnom prodajom registrirat će se jedinično: nakon unosa broja PLU-a, artikl će se ispisati na pisaču, a transakcija će biti automatski završena gotovinskim plaćanjem.

| Maksimalan unos cijene |            | Pojedinačna/normalna prodaja |             | Porezni status |    |              |            |
|------------------------|------------|------------------------------|-------------|----------------|----|--------------|------------|
|                        |            |                              |             | PP (potrošnja) |    | Tarifni broj |            |
| a                      |            | b                            |             | c              |    | d            |            |
| 1                      | 1 znamenka | 0                            | Normalna    | 0              | NE | 0            | Bez poreza |
| 2                      | 2 znamenke | 1                            | Pojedinačna | 9              | DA | 1            | Tb 1       |
| 3                      | 3 znamenke |                              |             |                |    | 2            | Tb 2       |
| 4                      | 4 znamenke |                              |             |                |    | 3            | Tb 3       |
| 5                      | 5 znamenki |                              |             |                |    | 4            | Tb 4       |
| 6                      | 6 znamenki |                              |             |                |    | 5            | Tb 5       |
| 7                      | 7 znamenki |                              |             |                |    | 6            | Tb 6       |
|                        |            |                              |             |                |    | 7            | Tb 7       |
|                        |            |                              |             |                |    | 8            | Tb 8       |

### Programiranje robnih grupa

- Primjer: registru 1 želimo obračunati porez prema tarifnom broju 1, bez obračuna PP-a (poreza na potrošnju) i s maksimalnim unosom cijene i normalnom prodajom.

|                      |   |
|----------------------|---|
| Slijed programiranja | <b>Položaj ključa: P</b>  |
| ab.cd X REG          | ab.cd = status registra (prema gornjoj tabeli)<br>REG= registar (robna grupa) |



7001 X REG 1

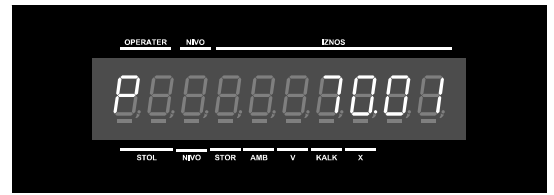

### Ime robne grupe

- Robnoj grupi (registru) možemo pridjeliti i naziv kako bismo lakše pratili promet robe po zadanim cjelinama.

|                      |  |
|----------------------|--|
| Slijed programiranja | <b>Položaj ključa: C</b>   |
| txt <b>REG</b>       | txt = naziv registra (maksimalno 16 znakova)<br>REG = robna grupa od 1 do 12       |
| POVRĆE <b>REG4</b>   |  |

### Programiranje cijene

- Robnoj grupi možemo pridjeliti i cijenu.
- Takav se registar koristi slično običnom PLU-u. pritiskom tipke REG ispisat će se ime registra i cijena registra sa svim programiranim poreznim detaljima
- U slijedećem primjeru programirana cijena je 15,48 kuna.

|                      |  |
|----------------------|--|
| Slijed programiranja | <b>Položaj ključa: P</b>   |
| a <b>REG</b>         | a = cijena<br>REG = robna grupa od 1 do 12   |
| 1548 <b>REG4</b>     |  |

## Kontrolni ispis

- Tijekom programiranja (P položaj ključa), odnosno na završetku programiranja značajki registara, pritiskom tipke **GOT/POVRAT** ispisuje se kontrolna lista u kojoj su navedeni svi detalji programiranja robnih grupa.
- Preporučamo kontrolno ispisivanje značajki na kraju programiranja robnih grupa

| Kontrolni ispis   | Položaj ključa: P  |
|-------------------|--|
| <b>GOT/POVRAT</b> | <pre>REG 1 7001 REG 2 7000 REG 3 7000 POVRĆE 7000      15,48 REG 5 7000 REG 6 7000 REG 7 7000 REG 8 7000 REG 9 7000 REG 10 7000 REG 11 7000 REG 12 7000 Z-      0.00 Z+      0.00         0010 06 21:46 11.05.1998</pre> |

### Registriranje s programiranom cijenom

- Pritiskom tipke **REG** ispisat će se ime registra i cijena registra sa svim programiranim poreznim detaljima
- Ako nema programiranog imena ispisuje se npr. REG 1, a u izvještajima po robnim grupama takav se način prodaje vidi kao povećanje zbroja prodane robe po registrima dok se pojedine stavke ne knjiže.

|                      |   |        |        |
|----------------------|---|--------|--------|
| Slijed registriranja | <b>Položaj ključa: R</b>  |        |        |
| <b>REG</b>           | REG = robna grupa od 1 do 12                                      |        |        |
| <b>REG4</b>          | <table border="1"><tr><td>POVRĆE</td><td>=15,48</td></tr></table> | POVRĆE | =15,48 |
| POVRĆE               | =15,48  |        |        |

### Registriranje s pojedinačnom prodajom

- Svi artikli pridruženi robnoj grupi s definiranom pojedinačnom prodajom registrirat će se jedinično: nakon unosa broja PLU-a, artikl će se ispisati na pisaču, a transakcija će biti automatski završena gotovinskim plaćanjem.

|                      |  |       |        |     |        |            |      |          |            |
|----------------------|--|-------|--------|-----|--------|------------|------|----------|------------|
| Slijed registriranja | <b>Položaj ključa: R</b>   |       |        |     |        |            |      |          |            |
| <b>REG</b>           | REG = robna grupa od 1 do 12   |       |        |     |        |            |      |          |            |
| <b>REG2</b>          | <table border="1"><tr><td>REG 2</td><td>=25,00</td></tr><tr><td>GOT</td><td>=25,00</td></tr><tr><td>PERO PERIĆ</td><td>0032</td></tr><tr><td>06 19:24</td><td>13.05.1998</td></tr></table> | REG 2 | =25,00 | GOT | =25,00 | PERO PERIĆ | 0032 | 06 19:24 | 13.05.1998 |
| REG 2                | =25,00   |       |        |     |        |            |      |          |            |
| GOT                  | =25,00   |       |        |     |        |            |      |          |            |
| PERO PERIĆ           | 0032   |       |        |     |        |            |      |          |            |
| 06 19:24             | 13.05.1998   |       |        |     |        |            |      |          |            |

- Artikli pridjeljeni robnoj grupi s jediničnom prodajom mogu se registrirati i operacijom množenja.
- Ako je artikal, koji je pridjeljen robnoj grupi s jediničnom prodajom, pakiranje koje sadrži više jediničnih komada jedan ili više jediničnih komada mogu se registrirati slijedećim slijedom.
- Ako se artikl pridružen registru s namještenom pojedinačnom prodajom registrira nakon nekog drugog artikla prilikom ispisa i registracije, ponašat će se kao normalan artikal – transakcija će se završiti akcijom operatera.

### Registriranje bez programirane cijene

- Robnu grupu možemo koristiti za grupiranje stavaka prilikom prodaje čak i ako nemamo isprogramiranih cijena i imena artikala. U takvim se slučajevima količina i cijena prodane robe pridružuju robnoj grupi upisivanjem sa tipkovnice. U izvještaju ovakav se način prodaje vidi kao povećanje zbroja prodane robe po registrima, dok se pojedine stavke ne knjiže.
- U navedenom imjeru registrirana je neimenovana roba u iznosu 25,55 kuna i pridružena registru broj 4.

|                      |  |       |        |
|----------------------|--|-------|--------|
| Slijed registriranja | <b>Položaj ključa: R</b>   |       |        |
| a <b>REG</b>         | a = cijena<br>REG = robna grupa od 1 do 12                       |       |        |
| 2555 <b>REG</b>      | <table border="1"><tr><td>REG 3</td><td>=25,55</td></tr></table> | REG 3 | =25,55 |
| REG 3                | =25,55   |       |        |

### 3.6.PROGRAMIRANJE OPCIJA

- Programiranjem slijedećih opcija određujemo značajke ERB Micra i prilagođavamo je potrebama.

#### Ispis zaglavlja

- Micra može ispisivati programirane poruke u 6 redova na početku računa ili koristiti samo otisak pečata s podacima poduzeća, odnosno ispisivati programirane poruke i pečat.
- Naša je preporuka izrada gumenog predloška pečata sa zakonom reguliranim podacima poduzeća, koji se umeće na za to predviđeno mjesto u pisaču blagajne. Na ovaj se način ispis računa ubrzava, a pisaču se produljuje vijek trajanja. Tekstualne poruke smanjuju se tada na maksimalno dva reda i većinom sadrže pozdrav ili neku od komercijalnih poruka. Ove se poruke mogu brzo i jednostavno mijenjati pa se i na ovaj način kupci mogu obavijestiti o nekim pogodnostima koje im se nudi na tom prodajnom mjestu.
- Ugradnju gumenog predloška obavlja ovlaštenu servisera
- **Osnovno podešenje: ispis samo pečata**
- U navedenom primjeru blagajna je programirana da ispisuje tekst i pečat.

| Slijed programiranja | Položaj ključa: P   |
|----------------------|---|
| a X 10 SUBTOT        | ako je a = 0 ispis pečata<br>ako je a = 1 ispis pečata i teksta<br>ako je a = 2 ispis samo teksta |

1 X 10 **SUBTOT**

YOUR RECEIPT  
THANK YOU

HVALA, DOBITE PONOVO  
MARKET **ALFA**  
TELEFON: 111-222  
ULICA ŽUTIH LATICA 22  
**DUBROVNIK**  
MATIČNI BROJ: 1234567

### Ispis zaglavlja na kontrolnu traku

- Zaglavlje računa (poruke) ne ispisuje se na kontrolnoj traci, osim ako se to izričito ne zatraži, kako bi se produljio vijek trajanja pisača i ubrzalo ispisivanje računa.
- **Osnovno podešenje: ispis samo na računu.**
- Ako se želi ispisivati zaglavlje na kontrolnoj traci blagajnu je potrebno programirati kao u navedenom primjeru.

| Slijed programiranja | Položaj ključa: P  |
|----------------------|--|
| a X 14 SUBTOT        | ako je a=0 ispis samo na računu<br>ako je a=1 ispis na obje strane   |
| 1 X 14 SUBTOT        | <div style="border: 1px solid black; padding: 5px; text-align: center;">BEZ PRODAJE !<br/>PERO PERIĆ 0045<br/>06 19:44 13.05.1998<br/>HVALA, DODITE PONOVNO<br/>MARKET <b>ALFA</b><br/>TELEFON: 111-222<br/>ULICA ŽUTIH LATICA 22<br/><b>DUBROVNIK</b><br/>MATIČNI BROJ: 1234567<br/>BEZ PRODAJE !<br/>PERO PERIĆ 0046<br/>06 19:45 13.05.1998</div> |

### Programiranje obračuna poreza

- MICRA može obračunavati porez koji je uključen u cijenu ili koji se obračunava na cijenu artikla
- **Osnovno podešenje: porez uključen u cijenu**
- Ako želimo da se porez obračunava dodavanjem poreza na cijenu, blagajnu programiramo kao u primjeru.

| Slijed programiranja | Položaj ključa: P  |
|----------------------|--|
| a X 13 SUBTOT        | ako je a = 0 cijene su netto (netto + porez)<br>ako je a = 1 cijene su brutto (porez u cijeni artikla) |
| 0 X 13 SUBTOT        |  |



## Ispis izračuna

- Izračun poreza se može na računu ispisivati iza svakog artikla ili se porez ispisuje na kraju računa kao rekapitulacija (zbir svih obračunatih poreza po artiklima u računu). U oba načina ispisivanja pored artikla naznačen je tarifni broj prema kojem je porez izračunat
- Blagajna može programirati da se porez uopće ne ispisuje na računu – porez se izračunava i može se ispisati u izvještajima kao zbir svih obračunatih poreza (X i Zpoložaj ključa).
- **Osnovno podešenje: porez se ne ispisuje**
- U navedenom primjeru blagajna se pogramira da se pored svakog artikla u računu ispisuje porezni status i rekapitulacija poreza na kraju računa.

| Slijed programiranja | Položaj ključa: P   |
|----------------------|---|
| a X 20 SUBTOT        | <p>ako je a = 0 porez se ne ispisuje.</p> <p>ako je a = 1 ispis poreznog statusa pored svakog artikla i rekapitulacija poreza na kraju računa.</p> <p>ako je a = 2 ispis poreznog statusa pored svakog artikla, obračun poreza za svaki artikl i rekapitulacija poreza na kraju računa.</p> |
| 1 X 20 SUBTOT        | <div style="border: 1px solid black; padding: 5px; width: fit-content;"> <pre> PLU 1          =10,00 Å POREZI ZBIRNO: 22.00% A       =1,80 NETO           =8,20 <b>GOT</b>         =10,00 PERO PERIĆ     0053 06 15:20 19.05.1998                     </pre> </div>                         |

### Programiranje ispisa subtotala

- Na kraju ili bilo kojem mjestu unutar računa može se pritiskom tipke **SUBTOT** ispisati subtotal (međuznos).
- **Osnovno podešenje: subtotal se ne ispisuje**
- Ako želimo ispisati subtotal na kraju računa blagajnu programirati kao u primjeru.

| Slijed programiranja | Položaj ključa: P   |
|----------------------|---|
| a X 21 <b>SUBTOT</b> | ako je a = 0 subtotal se ne ispisuje<br>ako je a = 1 subtotal se ispisuje   |
| 1 X 21 <b>SUBTOT</b> | <div style="border: 1px solid black; padding: 5px; display: inline-block;"> <pre> PLU 1      =10,00 A PLU 1      =10,00 A UKUPNO     =20,00 POREZI ZBIRNO: 22.00% A   =3,60 NETO       =16,40 <b>GOT</b>      =20,00 PERO PERIĆ 0057 06 15:36 19.05.1998                     </pre> </div> <p>Ispis subtotala</p> |

### Pristup vježbovnom modu

- Pristup vježbovnom načinu rada može se onemogućiti ako se za takav način rada ukaže potreba.
- **Osnovno podešenje: pristup omogućen**
- Ako želimo onemogućiti pristup vježbovnom modu blagajnu programirati kao u primjeru.

| Slijed programiranja | Položaj ključa: P  |
|----------------------|--|
| a X 22 <b>SUBTOT</b> | ako je a = 0 pristup onemogućen<br>ako je a = 1 pristup omogućen                     |
| 1 X 22 <b>SUBTOT</b> |  |

### Ispis bar koda

- Ispred svakog artikla na računu može se ispisati programirani linijski kod (bar kod)
- **Osnovno podešenje: linijski kod se ne ispisuje**
- Ako želimo da se linijski kod ispisuje pored svakog artikla blagajnu programirati kao u primjeru.

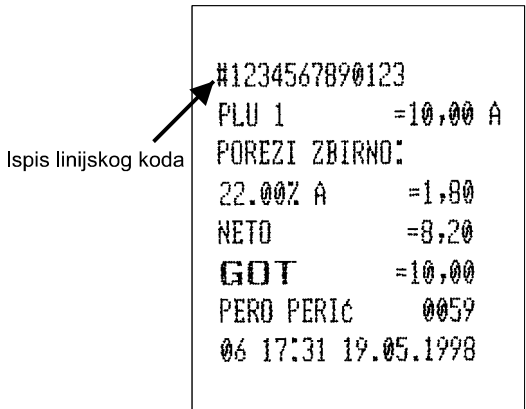
| Slijed programiranja | Položaj ključa: P   |
|----------------------|---|
| a X 23 SUBTOT        | ako je a = 0 bar kod se ne ispisuje<br>ako je a = 1 bar kod se ispisuje   |
| 1 X 23 SUBTOT        |  <pre>#1234567890123 PLU 1          =10,00 A POREZI ZBIRNO: 22.00% A      =1,80 NETO          =8,20 <b>GOT</b>         =10,00 PERD PERIC    0059 06 17:31 19.05.1998</pre> |

### Brisanja Z brojača

- Ako ne želimo evidentirati broj Z izvještaja (izvještaj s brisanjem ostvarenog prometa – Z položaj ključa) blagajna se može podesiti da se prilikom svakog Z izvještaja brojač Z izvještaja postavi na nulu.
- **Osnovno podešenje: Z brojač se ne briše**
- Ako želimo brisati Z brojač prilikom ispisivanja Z izvještaja, blagajnu programirati kao u primjeru.
- Sa ovakvim podešenjem svako Z izvješće imat će broj 0001

| Slijed programiranja | Položaj ključa: P  |
|----------------------|--|
| a X 40 SUBTOT        | ako je a = 0, Z brojač se ne briše<br>ako je a = 1, Z brojač na nulu |

1 X 40 SUBTOT

DNEVNI IZVJEŠTAJ  
Z BROJ 0001  
PERO PERIĆ 0064  
06 17:50 19.05.1998

Z-brojač

### Ispis NRGT-a

- NRGT (Non Resetable Grand Total) neizbrisiv zbir svih provedenih računa od uključenja blagajne.
- NRGT se ispisuje u izvještajima (X i Z položaj ključa)
- **Osnovno podešenje: bez ispisa NRGT-a**
- Ako ne želimo da se NRGT ispisuje u izvještajima blagajnu je potrebno programirati kao u primjeru.

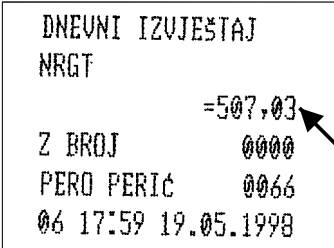
| Slijed programiranja | Položaj ključa: P  |
|----------------------|--|
| a X 12 SUBTOT        | ako je a = 1 NRGT se ne ispisuje<br>ako je a = 0 NRGT se ispisuje                    |
| 0 X 12 SUBTOT        |  |

### Brisanje NRGT-a

- Ako ne želimo da se svaka transakcija provedena blagajnom uračunava u NRGT iznos, blagajnu možemo programirati da se prilikom svakog Z izvještaja iznos NRGT-a postavi u nulu.
- U tom će se slučaju, ako je namješten ispis NRGT-a, blagajna ispisivati Total od posljednjeg Z izvješća.
- **Osnovno podešenje: NRGT se ne briše**
- Ako želimo da se NRGT postavi u nulu prilikom ispisa Z izvještaja blagajnu programirati kao u primjeru.

| Slijed programiranja | Položaj ključa: P  |
|----------------------|--|
| a X 41 SUBTOT        | ako je a = 0 NRGT se ne briše<br>ako je a = 1 NRGT se postavlja u nulu |
| 1 X 41 SUBTOT        |  |



## Brisanje brojača računa

- U potpisu svakog računa ispisuje se i broj računa kojim se račun identificira u slijedu od uključanja blagajne. Maksimalni broj računa je 9999, nakon kojeg brojanje kreće ponovo od nule.
- **Osnovno podešenje: brojač računa se ne briše**
- Ako ne želimo voditi evidenciju po broju računa, blagajnu možemo programirati da prilikom svakog Z izvještaja postavlja brojač računa u nulu (kao u primjeru).

| Slijed programiranja | Položaj ključa: P   |
|----------------------|---|
| a X 42 SUBTOT        | ako je a = 0 brojač računa se ne briše<br>ako je a = 1 brojač se postavlja na nulu  |
| 1 X 42 SUBTOT        | <div style="border: 1px solid black; padding: 5px; display: inline-block;"> <pre> PLU 1      =10,00 A POREZI ZBIRNO: 22.00% A   =1,80 NETO       =8,20 <b>GOT</b>      =10,00 PERO PERIĆ 0001 06 18:17 19.05.1998           </pre> </div> <div style="margin-left: 10px;">             Broj računa  </div> |

## 3.7.NAČIN PLAĆANJA (PL1 – PL8)

- ERB Micra ima mogućnost evidentiranja prometa prema vrstama plaćanja.
- Ukoliko je plaćanje u gotovini račun će se završiti tipkom **GOT/POVRAT**.
- Osim gotovine postoji mogućnost programiranja još 8 naziva za vrste plaćanja (npr. ček, kartice: Diners, Mastercard, ali i konzumacija, osoblje, reprezentacija...). U izvještajima je, na taj način, vidljiv promet po vrstama plaćanja što omogućuje dodatnu kontrolu. (Iz izvještaja točno možemo znati koliko treba biti gotovine u ladici, koji je iznos čekova, a koji je iznos utrošen npr. za reprezentaciju itd).
- Nijedan od načina plaćanja neće biti aktivan i neće se moći koristiti u registracijskom modu dok im se ne pogramiraju imena.

- Ako bilo koji od neprogramiranih načina plaćanja pokušamo koristiti pri završetku transakcije uključit će se zujalica. Zujalica se gasi tipkom **C**, a započetu transakciju završimo nekim od programiranih načina plaćanja ili tipkom **GOT/POVRAT**.
- U navedenom primjeru programirali smo plaćanje American kreditnom karticom.

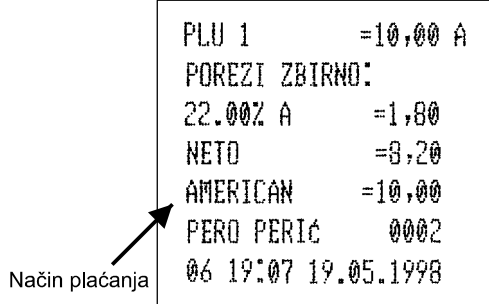

### Programiranje naziva

| Slijed programiranja | Položaj ključa: C  |
|----------------------|--|
| txt <b>PL1-8</b>     | txt = naziv (maks. 8 znakova)<br>PL = tipke načina plaćanja (PL1 – PL8)                                  |
| AMERICAN PL 1        |  <p>Način plaćanja</p> |

### 3.8.GOTOVINSKE TIPKE GOT1 – GOT2

#### Opis

- Tipke **GOT1 - GOT 2** koriste se za predefiniрани unos uplate kupca i to prema monetama (novčanicama).
- Olakšavaju upis primljenog novca jer se pritiskom na tipku **GOT1-2** automatski upisuje predefiniрани iznos.
- Potrebno prethodno programirati iznose najčešće korištenih novčanica (npr. 20 kn 50 kn, 100 kn, 200 kn).
- Tipkama **GOT1-2** pristupamo direktno a tipkama **GOT3-6** nakon pritiska tipke **NIVO2** ili **NIVO3** (koristi se i kod programiranja i kod registriranja)
- U navedenom primjeru programirali smo tipku **GOT1** na iznos od 200 kuna.

### Programiranje gotovinskih tipaka

| Slijed programiranja | Položaj ključa: P  |
|----------------------|--|
| Iznos <b>GOT1-2</b>  | iznos = iznos novčanice  |
| 20000 <b>GOT1</b>    |  |



## Korištenje gotovinskih tipaka

- Da bi koristili gotovinske tipke poželjno je je zaključiti račun tipkom **SUBTOT** kako bismo provjerili iznos računa.
- Odmah nakon pritiska tipke **GOT1-2** zaključuje se račun i izračunava se iznos povrata novca kupcu.
- Na pokazivaču se ispisuje povrat novca kupcu

|   |   |
|---|---|
| Slijed korištenja                             | <b>Položaj ključa: R</b>  |
| ...registriranje prodaje <b>SUBTOT GOT1-2</b> |  |

## 3.9.ARTIKLI (PLU-I)

### Priprema

- ☑ Kako bi se programiranje artikala obavilo brzo i bez grešaka predlažemo da se prije početka programiranja podaci o artiklima sistematiziraju i upišu u liste sa podacima artikala.
- ☑ Navest ćemo nekoliko detalja o kojima je potrebno voditi brigu prilikom pripreme podataka.
  - Odrediti kojim artiklima pripadaju koje porezne tarife, te da li proizvod ima i PP (porez na potrošnju).
  - Podijeliti artikle u robne grupe (odjele, registre) uzimajući u obzir vrstu robe, način na koji se neka roba vodi u trgovačkim knjigama, porezne tarife, dobavljače ili neki Vaš specifičan kriterij. Svakom odjelu dodjeljuje se porezni status, i na njega se poziva prilikom programiranja PLU-a (vidi Programiranje ROBNIH GRUPA).
  - Dodijeliti artiklima PLU šifre (redne brojeve) vodeći računa da se grupiranjem određenih artikala (na primjer od 100 do 199, od 200 do 299 i sl.). U PLU grupu prema rednom broju mogu se svrstati artikli po sličnim kriterijima kao i u odjele (registre) jer se podaci o prodaji za tako grupirane artikle mogu ispisati u X položaju ključa (izvještaj o PLU-ima, od nekog broja).

- Osim kompletnog PLU-a sa šifrom, nazivom i cijenom, moguće je isprogramirati i tzv. otvoreni PLU, kojemu nije nužno odrediti cijenu, već se preko brojčane tipkovnice unosi pripadajući iznos za taj prodani artikal. Zato je prije programiranja PLU-a nužno odrediti koji su to artikli i grupirati ih na prikladan način.

---

## Direktan PLU

- Nekom broju artikala može se pristupiti jednostrukim pritiskom tipke na za to predviđenom dijelu tipkovnice.
- Odrediti koji artikli će se programirati za direktan pristup preko tipki, a ne šifara ili bar koda, i to 103 direktnih u prvom nivou, i po 103 u drugom i trećem nivou preko tipke **NIVO2 i 3**. Preporučamo da to budu artikli koji nemaju linijski kod ili je očitavanje linijskog koda komplicirano.

---

## Naziv artikla - slova

- Nazivi artikala programiraju se u **C-položaju ključa**.
- Prilikom programiranja naziva dio tipkovnice sa direktnim PLU-ima dostupan je kao slovana tipkovnica, kako bi se olakšalo programiranje slovanih podataka.
- Maksimalna dužina naziva artikla je 16 znakova.
- Kod programiranja imena PLU-a putem čitača linijskog koda, umjesto utipkavanja broja PLU-a očitamo linijski kod čitačem linijskog koda. Da bi se programiralo na naveden način potrebno je prethodno programirati linijski kod svakog artikla.
- U trenutku pridruživanja naziva, artiklu (PLU-u) možemo pristupiti utipkavajući njegov broj, a zatim tipku **PLU** (primjer 1), a ako je PLU kojeg želimo programirati direktan, pritiskom direktne tipke (u primjeru 2 je to tipka **PLU14**).

|   |   |
|---|---|
| Slijed programiranja  | <b>Položaj ključa: C</b>  |
| txt <b>X</b> br_PLU <b>PLU</b>                                | txt = ime artikla (maksimalno 16 znakova)<br>br_PLU =broj artikla |
| PECIVO <b>X</b> 14 <b>PLU</b><br>PECIVO <b>X</b> <b>PLU14</b> |   |

---

## Cijena artikala

- Cijena artikla unosi se bez decimalnog zareza – podrazumijeva se da su dvije krajnje znamenke decimalne.

- Svaki artikl pridružuje se robnoj grupi kako bi se olakšalo praćenje prodaje – prilikom izvještaja po robnim grupama.
- Svaka robna grupa ima pridjeljenu poreznu stopu, a ako se želi registrirati neki artikl bez obračuna poreza potrebno je robnoj grupi (registru) pridjeliti tarifni broj 0 (programiranje robnih grupa).
- U navedenom primjeru artiklu broj 14 programirali smo cijenu 2,45 (kuna) i pridružili ga robnoj grupi 1.

|  |   |
|--|---|
| Slijed programiranja                     | <b>Položaj ključa: P</b>  |
| br_PLU <b>PLU</b> cijena <b>REG 1-12</b> | br_PLU =broj artikla (ovisno o modelu)<br>cijena = maksimalno 7 znamenki (ovisno o podešenju robne grupe) |
| 14 <b>PLU</b> 245 <b>REG 1</b>           |   |

#### Otvoreni PLU

- Osim potpunog PLU-a sa šifrom, nazivom i cijenom, moguće je isprogramirati i tzv. otvoreni PLU, kojemu nije nužno odrediti cijenu, već se preko brojčane tipkovnice unosi pripadajući iznos za taj prodani artikal.
- Prilikom programiranja otvoreni artikl potrebno je pridružiti nekoj robnoj grupi kako bi se omogućio izračun poreza i praćenja prodaje.
- Umjesto cijene prilikom programiranja upisuje se nula.
- U navedenom se primjeru artikl 101 pridružuje robnoj grupi 2.

|                                     |  |
|-------------------------------------|--|
| Slijed programiranja                | □ <b>POLOŽAJ KLJUČA: P</b>                     |
| br_PLU <b>PLU</b> 0 <b>REG 1-12</b> | br_PLU =broj artikla (1-14 000 )<br>cijena = 0 |
| 101 <b>PLU</b> 0 <b>REG 2</b>       |  |

#### Linijski kod

- Linijski kod može se upisati tipkovnicom ili čitačem linijskog koda.
- Nakon učitavanja bar koda blagajna provjeri da li negdje u PLU bazi postoji artikal koji ima bar kod isti kao očitani

- Ako se ne pronađe artikl s istim linijskom kodom programirat će se očitani kod.
- Ako se pronađe artikl sa linijskim kodom istim kao i očitanim, uključuje se alarm, a na pokazivaču se ispisuje broj artikla koji ima isti kod. U ovom slučaju mogu se pritisnuti samo dvije tipke: **=/OK** ili **C**.
- Pritiskom tipke **=/OK** očitani kod upisat će se u blagajnu (programirati) u artikl kojim smo započeli programiranje, dok će dvostruki linijski kod ostati neizmjenjen. U ovom slučaju postojat će dva artikla s istim linijskim kodom, a prvi će se očitati onaj koji ima manji broj PLU-a (redni broj). Potrebno je obrisati nepotreban artikal (vidi brisanje podataka artikla)
- Pritiskom tipke **C** isključuje se alarm i prekida postupak programiranja linijskog koda. Blagajna je u stanj čekanja. Potrebno je obrisati nepotreban artikal sa dvostrukim linijskim kodom i nastaviti programiranje linijskog (vidi brisanje podataka artikla).

|  |  |
|--|--|
| Slijed programiranja   | □ <b>POLOŽAJ KLJUČA: P</b>                                   |
| br_PLU <b>PLU</b> očitavanje koda čitačem<br>br_PLU <b>PLU</b> upis tipkovnicom <b>PLU</b> | br_PLU =broj artikla<br>upis tipkovnicom = maks. 13 znamenki |

#### Ispis značajki artikla

- Svi podaci koji su isprogramirani za artikl mogu se ispisati izvješćem u P-modu.
- Ispisat će se podaci slijedećih 10 artikala, brojano od unešenog broja artikla, ako pritisnemo tipku **PLU** dvaput.
- Ako želimo ispisati podatke o svim artiklima pritisnemo tipku **PLU** dvaput bez prethodnog broja.
- Ispis možemo zaustaviti tipkom **C**

|   |                            |
|---|----------------------------|
| Slijed ispisa                           | □ <b>POLOŽAJ KLJUČA: P</b> |
| <b>PLU PLU</b><br>Br_PLU <b>PLU PLU</b> |                            |

## Izveštaj se može prekinuti tipkom C

### Brisanje podataka artikla

- Ukoliko se želi onemogućiti korištenje nekog artikla izbrisat ćemo mu cijenu, linijski kod i pridruženost registru.
- Umjesto utipkavanja broja artikla artiklu možemo pristupiti i očitanjem linijskog koda
- Ponovnim programiranjem podataka o cijeni i registru, te linijskog koda artikl se može upotrebljavati kao i prije brisanja podataka.

|                            |                         |
|----------------------------|-------------------------|
| Slijed programiranja       | □ <b>POLOŽAJ KLJUČA</b> |
| br_PLU <b>PLU X 0 REG1</b> | br_PLU =broj artikla    |

### Vanjski pisaci

- Micra ima mogućnost priključka tri vanjska pisaca. U slučaju da želite da se o artiklima ispisuju na udaljenom pisacu (skladište, šank, kuhinja slastičarna ili sl) artikle koje želimo ispisivati vanjskim pisacima potrebno je isprogramirati, odnosno pridružiti ih pisacima. (npr. želimo da se pića uvijek tiskaju na pisacu šanka, a jela na pisacu kuhinje)

|  |   |
|--|---|
| Slijed programiranja                       | □ <b>POLOŽAJ KLJUČA: P</b>                                    |
| Br_PLU-a <b>PLU</b> broj pisaca <b>R/A</b> | br_PLU =broj artikla (ovisno o modelu)<br>broj pisaca = 0 - 3 |
| 444 <b>PLU 1 R/A</b>                       |   |

### Usmjerenje na interni pisac

- Ukoliko se neki od vanjskih pisaca uklanja, artikli pridruženi tom pisacu mogu se usmjeriti na interni pisac blagajne.
- Ukoliko želimo da se podaci o imenu i količini prodanih artikala ispisuju na dodatnom bloku na internom pisacu neki od vanjskih pisaca usmjerimo na interni pisac.



| Slijed programiranja                | □ POLOŽAJ KLJUČA  |
|-------------------------------------|---|
| broj pisača <b>PLU</b> a <b>P/O</b> | broj pisača = 0 - 3<br>ako je a = 0 ispis na vanjskom pisaču<br>ako je a = 1 ispis na internom pisaču |
| <b>2 PLU 1 P/O</b>                  |   |

### 3.10.SKLADIŠTE ARTIKALA

#### Programiranje količine na skladištu

- Micra Su knjigovodstveno prati promet robe na skladištu: prati broj prodanih artikala, stanje na skladištu i brine o minimalnim količinama artikala na skladištu.
- Broj artikala na skladištu neophodno je upisati u blagajnu, ako se želi pratiti stanje na skladištu i ako se želi koristiti izvještaj o minimalnim količinama. Ukoliko se broj artikala ne upiše u blagajnu, stanje na skladištu bit će negativno, jer će se umanjivanje prodane količine započeti od nule.
- Ovaj način programiranja ne pribraja utipkanu količinu robe već upisanu količinu postavlja kao novu. Ako je na skladištu postojala zapamćena neka količina robe (bez obzira da li je negativna ili pozitivna) ovaj postupak programiranja prebrisat će postojeće stanje novopisanom količinom.

|                                       |   |
|---------------------------------------|---|
| Slijed programiranja                  | □ <b>POLOŽAJ KLJUČA: P</b>                |
| Broj_PLU_a <b>PLU</b> n <b>SUBTOT</b> | Br_PLU =broj artikla<br>N = broj artikala |
| 14 <b>PLU</b> 1025 <b>SUBTOT</b>      |   |

#### Dodavanje robe

- Ovim će se postupkom dodati nova količina robe na skladište.
- Ako je na skladištu postojala zapamćena neka količina robe (bez obzira da li je negativna ili pozitivna) ovaj postupak programiranja dodat će novopisanu količinu zapamćenoj.
- U primjeru smo artiklu 14, koji je imao zapamćeno stanje od 1025 komada, dodali novih 950 komada, tako da je ukupno stanje artikla 14 na skladištu 1975 komada.

|                      |                            |
|----------------------|----------------------------|
| Slijed programiranja | □ <b>POLOŽAJ KLJUČA: P</b> |
|----------------------|----------------------------|

|                           |   |
|---------------------------|---|
| Broj_PLU_a <b>PLU</b> n + | br_PLU =broj artikla<br>n = dodana količina |
| 14 <b>PLU</b> 950 +       |   |

## Programiranje minimalne količine

- Blagajni se može zadati neka minimalna količina artikala, te će Micra Su generirati izvještaj o minimalnim količinama artikala kada prodajom artikala broj artikala bude umanjen ispod zadane minimalne količine. Minimalna količina može se postavljati za svaki artikal.
- Izvještaj o minimalnim količinama upozorava nas da je količina nekog artikla na skladištu premala i da je potrebno dopuniti skladište.
- Izvještaj o minimalnim količinama artikala na skladištu ne koristi se ako nisu upisane količine artikala na skladištu.
- U navedenom primjeru blagajna izvještava o da je minimalna količina artikla 14 na skladištu manja od 150.

|                           |  |
|---------------------------|--|
| Slijed programiranja      | □ <b>POLOŽAJ KLJUČA: P</b>                     |
| Broj_PLU_a <b>PLU</b> n = | br_PLU =broj artikla<br>n = minimalna količina |
| 14 <b>PLU</b> 150 =       |  |

## Izvještaj o minimalnim količinama

- Ova se izvješća ispisuju samo u X položaju kjuča. Nikakva brisanja se ne provode.



| Slijed ispisa                      | Opis  |
|------------------------------------|---|
| Broj_PLU-a <b>PLU</b> 3 <b>PLU</b> | Ispis 10 programiranih min. količina od broja PLU-a   |
| Broj_PLU-a <b>PLU</b> 4 <b>PLU</b> | Ispis svih programiranih min. količina od broja PLU-a |

## Ispis podataka skladišta

- Stanje nekog artikla na skladištu možemo ispisati izvještajem u X položaju ključa

|                                    |   |
|------------------------------------|---|
| Slijed ispisa                      | □ <b>POLOŽAJ KLJUČA: P</b>                  |
| -                                  | Izvještaj o minimalnim količinama           |
| Broj_PLU-a <b>PLU</b> 1 <b>PLU</b> | Stanje skladišta 10 artikala od broja PLU-a |
| Broj_PLU-a <b>PLU</b> 2 <b>PLU</b> | Stanje skladišta – svi artikli              |

Izvještaj po PLU-ima se može prekinuti tipkom **C**



## 4. PRODAJA

### 4.1.PRIJAVLJIVANJE OPERATERA

#### Prijavljivanje bez šifre

|                          |                          |
|--------------------------|--------------------------|
| Slijed prijavljivanja    | <b>Položaj ključa: R</b> |
| Broj operatera <b>OP</b> | broj operatera = 1 do 16 |

#### Prijavljivanje šifrom

|                              |   |
|------------------------------|---|
| Slijed prijavljivanja        | <b>Položaj ključa: R</b>                          |
| Broj operatera <b>OP</b> nnn | broj operatera = 1 do 16<br>nnn = šifra operatera |

### 4.2.REGISTRIRANJE ARTIKALA: STOL – EVIDENCIJA NARUDŽBI

- Funkcija ERB Micre “STOL” omogućuje praćenje narudžbi za 95 stolova.
- Ako se narudžbe gostiju žele pratiti po stolovima potrebno je “otvoriti stol” i nakon toga će registracija prodaje artikala biti pridružena otvorenog stola.
- Nije potrebno završiti transakciju nakon unosa podataka već je konobaru omogućeno da zadužuje stol višestrukim narudžbama, račun zaključuje samo jednom – na završetku posluživanja.
- Omogućeno je brzo registriranje artikala i prosljeđivanje podataka narudžbe na proizvodna mjesta (na primjer kuhinju ili šank).
- Da bi se narudžba ispisala na udaljenom mjestu potrebno je dobiti vanjske pisače, koji nisu u cijeni blagajne.

- Ako se artikali programiraju na način da se ispisuju na udaljenim pisačima (vidi: [Programiranje PLU-a – Vanjski pisači](#)) prilikom registracije (izrade narudžbe) artikli pridruženi kuhinjskom pisaču ispisivat će se u kuhinji, a oni pridruženi pisaču na šanku ispisivat će se na šanku.

---

### Pridruživanje stolova

- Prije početka rada potrebno je svakom konobaru pridjeliti određen broj stolova kojima će raditi. Primjerice, konobaru broj 1 pridjeljuju se stolovi od 1 do 10, a konobaru broj 2 stolovi od 11 do 20.
- Ako se posluživanje, na primjer, obavlja samo za dva stola po konobaru, a ti stolovi mogu primiti dvadeset gostiju, tipka stol koristi se kao “grupa”: svaki fizički stol ima pridjeljenih npr. 10 grupa (tipka stol) kojim se prate narudžbe po stolovima.

|  |
|--|
| <p><b>Konobar 1:</b> Stol_1 grupa od 1 do 10 na blagajni, stol_2 grupa od 11 do 20 na blagajni,<br/> <b>Konobar 2:</b> Stol_3 grupa od 21 do 30 na blagajni, stol_4 grupa od 31 do 40 na blagajni,</p> |
|--|

---

### Otvaranje stola

- Konobar se prijavljuje blagajni otvara stol koji želi zadužiti prema narudžbi gosta.
- Konobari se prijavljuju šifrom i tijekom registracije ne može se pristupiti stolu koji otvorio drugi konobar.
- Pristup stolu moguć je samo ako je transakcija završena.
- U slijedećem primjeru prvi operater (konobar) prijavio se šifrom “555” i otvorio stol broj 2.

| Slijed registracije                            | Opis   |
|--|--|
| br_op <b>OP</b> šif_op / br_st <b>STOL</b> reg | br_op = broj konobara<br>šif_op = šifra konobara<br>br_st = broj stola koji se demapira<br>reg = registracija artikala |
| aut_pr / br_st <b>STOL</b> reg                 | aut_pr = prijava beskontaktnim ključem<br>br_st = broj stola koji se demapira<br>reg = registracija artikala           |

1 **OP** 555 2 **STOL** reg

aut\_pr = prijava beskontaktnim ključem

br\_st = broj stola koji se demapira

reg = registracija artikala



---

## Zatvaranje stola

- Registracija artikala pridružena nekom stolu može se prekinuti na četiri načina: zaključivanjem računa po stolu, odjavom stola, otvaranjem novog stola ili odjavom operatera.

| Slijed zatvaranja   | Opis                              |
|---|-----------------------------------|
| br_st <b>STOL GOT/POVRAT</b><br>br_st <b>STOL PL1-8</b><br>br_st <b>STOL</b> br_kupca <b>KREDIT</b> | Zatvaranje zaključivanjem računa  |
| reg_artikala <b>STOL</b>  | Zatvaranje odjavom stola          |
| br_st <b>STOL</b> reg   | Zatvaranje otvaranjem novog stola |
| reg_artikala <b>OP</b>  | Zatvaranje odjavom operatera      |

- Ako je neki konobar otvorio stol a na njemu nema nikakvog zaduženja i taj se stol želi pridružiti drugom konobaru potrebno zatvoriti stol i tako omogućiti pristup drugim operaterima.
- Zatvaranje stolova obavlja konobar koje je izvršio pridruživanje stola (mora biti prijavljen konobar koji ima pristup stolu).

| Slijed zatvaranja                                     | Opis   |
|---|--|
| br_op <b>OP</b> šif_op / br_st <b>STOL GOT/POVRAT</b> | br_op = broj konobara<br>šif_op = šifra konobara<br>br_st = broj stola koji se zatvara |
| aut_pr / br_st <b>STOL GOT/POVRAT</b>                 | aut_pr = prijava beskontaktnim ključem<br>br_st = broj stola koji se zatvara           |

- Ako stol nije zadužen nijedim artiklom blagajna će javiti grešku nakon pritiska tipke **GOT/POVRAT** (uključenje zujalice). Pritiskom tipke **C** blagajna je spremna za daljnji rad, a pristup demapiranom stolu bit će omogućen bilo kojem aktivnom konobaru.

---

## Ispis narudžbi

- Prilikom registracije artikala koja je pridružena određenom stolu, automatski se ispisuju narudžbe na udaljenim pisačima kuhinje i šanka (prethodno je potrebno tako programirati blagajnu i opremiti dodatnim vanjskim pisačima).

- Na svakoj udaljeno ispisanoj narudžbi (kuhinja i/ili šank) navedena je specifikacija artikala broj stola, ime operatera i vrijeme.
- Na traci ugrađenog pisača ERB Micra ispisuje se kontrolna narudžba kako bi operater mogao pratiti razdiobu artikala po stolovima.

---

### Zaduživanje po stolovima

- Registracija artikala pridruženog nekom stolu ne mora obvezno završiti zaključivanjem računa (pridruživanju iznosa nekom od načina plaćanja) već se registracija i automatski ispis narudžbi može obavljati više puta pridruživanjem, svaki puta i bez izdavanja računa (s tim da se u trenutku zaključivanja računa na traci računa ponovo ispisuju sve otvorene stavke pridružene tom stolu). Kada se završi registracija pridružena otvorenom stolu, otvara se slijedeći stol i registracija je nadalje pridružena novootvorenom stolu.

| Slijed registracije  | Opis   |
|--|--|
| br_st_1 <b>STOL</b> reg za stol 1<br>br_st_2 <b>STOL</b> reg za stol 2 | br_st = broj stola koji se zadužuje<br>reg = registracija artikala |

- Svaki puta kada se želi registrirati i pridružiti registraciju nekom stolu potrebno je otvoriti stol. Ovo vrijedi i za one stolove koji već imaju pridruženu određenu količinu artikala. Bez obzira da li je registracija na nekom stolu zaključena ili ne, otvaranjem stola dodaju se artikli koji se pridružuju tom stolu.
- Operater može otvoriti samo one stolove koje je već otvorio ili nove stolove – ne mogu se otvoriti stolovi koje je otvorio drugi konobar.

---

### Zaključivanje računa po stolovima

- Da bi se zaključio račun po nekom stolu potrebno je otvoriti taj stol. Iznos pridružen tom stolu pridružuje se jednom ili nekoliko načina plaćanja, a račun se ispisuje kao i u postupku direktne prodaje.

| Slijed registracije  | Opis               |
|--|--------------------|
| br_st <b>STOL SUBTOT PL1-8</b><br>br_st <b>STOL SUBTOT GOT/POVR</b><br>br_st <b>STOL SUBTOT KREDIT</b> | br_st = broj stola |

- Svi načini zatvaranja računa navedeni u poglavlju Zaključivanje računa vrijede i za zatvaranje stolova

---

### Decimalne količine

- Na gornjem dijelu tipkovnice nalaze se tipke s predefiniranim decimalnim količinama: **0,5 - 0,3 - 0,2 - 0,1 - 0,05 - 0,03**
- Predefinirane količine mogu se koristiti kao množitelj prilikom sekvence registriranja artikala, tako da se artikli na skladištu vode kao cijeli broj (na primjer piće u litrama), a registracija artikala se obavlja decimalno (na primjer 0,5 ili 0,03)
- Registrirati se može i višestrukm množenjem

| Slijed registracije    | Opis                                   |
|------------------------|--|
| 0,5 X broj_PLU PLU     | Registracija decimalnih količina       |
| 0,5 X broj_PLU PLU     | Registracija predefiniranim tipkama    |
| 3 X 0,5 X broj_PLU PLU | Višestruka reg. predefiniranim tipkama |

---

### Pregled otvorenih stavaka

- Operater može pregledati koji stolovi imaju nezatvorene računi i tako steći uvid o nezaključenim (nenaplaćenim) registracijama po stolovima. Ispis otvorenih stavaka moguć je samo za prijavljenog operatera i u trenutku kada nije otvoren ni jedan stol.

| Slijed registracije         | Opis                                |
|-----------------------------|-------------------------------------|
| .... reg_artikala STOL STOL | Ispis ako je neki stol otvoren      |
| STOL                        | Ispis ako nije otvoren nijedan stol |

- Ako na stolovima nema nijedan zadužen atrtikal ispisat će se samo brojevi mapiranih stolova za aktivnog konobara

---

### Maksimum zaduženja stola

- Ako se stol zaduži velikim brojem artikala (više od 250) uključuje se zujalica, a na pokazivaču ispisuje se "Pun".
- Pritiskom tipke **C** isključujemo zujalicu.

Potrebno je zaključiti račun stola nekim načinom plaćanja (ili kombinacijom načina plaćanja). Nakon toga stol se može ponovo zaduživati artiklima

---

**Registriranje artikala tipkovnicom**

| Slijed uporabe                          | ☐ <b>POLOŽAJ KLJUČA: R</b>                                     |
|---|--|
| <b>PLU</b>                              | Registriranje <a href="#">direktnog PLU-a</a>                  |
| broj_PLU-a <b>PLU</b>                   | Registriranje PLU-a  |
| broj_PLU-a <b>PLU</b> cijena <b>PLU</b> | Registriranje <a href="#">otvorenog PLU-a</a>                  |
| bar_kod <b>PLU</b>                      | Registriranje PLU-a bar kodom                                  |
| bar_kod <b>PLU</b> cijena <b>PLU</b>    | Registriranje otvorenog PLU-a bar kodom                        |
| Cijena <b>REG1-12</b>                   | <a href="#">Registriranje bez programirane cijene registra</a> |
| <b>REG1-12</b>                          | Registriranje s <a href="#">programiranom cijenom registra</a> |

---

**Množenje**

- Ako se želi registrirati veći broj istih artikala koristimo operaciju množenja
- N = množitelj (može biti i decimalan)

| Slijed uporabe                | □ POLOŽAJ KLJUČA: R   |
|-------------------------------|---|
| N X PLU                       | Registriranje više <a href="#">direktnih PLU-a</a>                        |
| N X broj_PLU-a PLU            | Registriranje više artikala   |
| N X broj_PLU-a PLU cijena PLU | Registriranje više <a href="#">otvorenih PLU-a</a>                        |
| N X bar_kod PLU               | Registriranje više artikala bar kodom                                     |
| N X bar_kod PLU cijena PLU    | Registriranje više otvorenih artikala bar kodom                           |
| N X cijena REG1-12            | Višestruko <a href="#">registriranje bez programirane cijene registra</a> |
| N X REG1-12                   | Višestruko registriranje s <a href="#">programiranom cijenom registra</a> |

---

**Višestruko množenje**

- Ako se želi registrirati više grupa istih artikala koristimo operaciju višestrukog množenja.
- Na primjer 3 x 6 x PLU
- N = množitelj (može biti i decimalan)

| Slijed uporabe                    | □ POLOŽAJ KLJUČA: R   |
|-----------------------------------|---|
| N X N X PLU                       | Registriranje više <a href="#">direktnih PLU-a</a>                        |
| N X N X broj_PLU-a PLU            | Registriranje više artikala   |
| N X N X broj_PLU-a PLU cijena PLU | Registriranje više <a href="#">otvorenih PLU-a</a>                        |
| N X N X bar_kod PLU               | Registriranje više artikala bar kodom                                     |
| N X N X bar_kod PLU cijena PLU    | Registriranje više otvorenih artikala bar kodom                           |
| N X N X cijena REG1-12            | Višestruko <a href="#">registriranje bez programirane cijene registra</a> |
| N X N X REG1-12                   | Višestruko registriranje s <a href="#">programiranom cijenom registra</a> |

---

### Pojedinačna prodaja

- Svi artikli pridruženi robnoj grupi s definiranom pojedinačnom prodajom registrirat će se jedinično: nakon unosa broja PLU-a, artikl će se ispisati na pisaču, a transakcija će biti automatski završena gotovinskim plaćanjem.

|                      |                              |
|----------------------|------------------------------|
| Slijed registriranja | <b>Položaj ključa: R</b>     |
| <b>REG</b>           | REG = robna grupa od 1 do 12 |
| <b>REG2</b>          |                              |

- Artikli pridijeljeni robnoj grupi s jediničnom prodajom mogu se registrirati i operacijom [množenja](#) ili [dijeljenja](#).
- Ako se artikl pridružen registru s namještenom pojedinačnom prodajom registrira nakon nekog drugog artikla prilikom ispisa i registracije, ponašat će se kao normalan artikal – transakcija će se završiti akcijom operatera.

---

### Registriranje artikala čitačem bar koda

|                             |                                       |
|-----------------------------|---------------------------------------|
| Slijed uporabe              | ▫ <b>POLOŽAJ KLJUČA: R</b>            |
| bar_kod                     | Registriranje PLU-a čitačem           |
| bar_kod / cijena <b>PLU</b> | Registriranje otvorenog PLU-a čitačem |

---

### Registriranje više artikala tipkovnicom

|  |   |
|--|---|
| Slijed uporabe                                     | ▫ <b>POLOŽAJ KLJUČA: R</b>                                    |
| n <b>X</b> <b>PLU</b>                              | Registriranje <a href="#">direktnog PLU-a</a>                 |
| n <b>X</b> broj_PLU-a <b>PLU</b>                   | Registriranje PLU-a   |
| n <b>X</b> broj_PLU-a <b>PLU</b> cijena <b>PLU</b> | Registriranje <a href="#">otvorenog PLU-a</a>                 |
| n <b>X</b> bar_kod <b>PLU</b>                      | Registriranje PLU-a bar kodom                                 |
| n <b>X</b> bar_koda <b>PLU</b> cijena <b>PLU</b>   | Registriranje otvorenog PLU-a bar kodom                       |
| n <b>X</b> cijena <b>REG1-12</b>                   | <a href="#">Registracija bez programirane cijene registra</a> |
| n <b>X</b> <b>REG1-12</b>                          | Registracija s <a href="#">programiranom cijenom registra</a> |

---

### Registriranje više artikala čitačem bar koda

|                                |                             |
|--------------------------------|-----------------------------|
| Slijed uporabe                 | ▫ <b>POLOŽAJ KLJUČA: R</b>  |
| n <b>X</b> očitavanje bar_koda | Registriranje PLU-a čitačem |

n **X** očitavanje bar\_kod / cijena **PLU**

Registriranje otvorenog PLU-a čitačem



## Zaključivanje računa

|                   |   |
|-------------------|---|
| Slijed uporabe    | ☐ <b>POLOŽAJ KLJUČA: R</b>                              |
| <b>SUBTOT</b>     | <a href="#">Pozivanje međuzbroja</a>                    |
| <b>GOT 1-8</b>    | Upis primljenog novca - <a href="#">izračun povrata</a> |
| <b>GOT/POVRAT</b> | <a href="#">Gotovinsko plaćanje</a>                     |
| <b>PL 1-8</b>     | <a href="#">Negotovinsko plaćanje</a>                   |
| <b>KREDIT</b>     | <a href="#">Kreditiranje kupaca</a>                     |

### [Mješovito plaćanje](#)

- ☐ Račun se može završiti i kombinacijom nekoliko vrsta plaćanja (ček, kartica i gotovina)
- ☐ U navedenom primjeru kupac je platio dio računa od 500 kuna gotovinom (150 kuna), a ostatak (350 kuna) čekom.

|   |                            |
|---|----------------------------|
| Slijed uporabe                              | ☐ <b>POLOŽAJ KLJUČA: R</b> |
| <b>SUBTOT</b> iznos <b>GOT/POVRAT PL1-8</b> |                            |
| <b>SUBTOT 150,00 GOT/POVRAT ČEK</b>         |                            |

- ☐ U navedenom primjeru kupac je platio dio računa od 500,00 kuna čekom (150,00 kuna), dio gotovinom (100,00 kuna), dio karticom (150,00 kuna), a ostatkom (100,00 kuna) je terećen njegov račun kredita kupaca. U ovom primjeru broj računa je 14.

|  |                            |
|--|----------------------------|
| Slijed uporabe   | ☐ <b>POLOŽAJ KLJUČA: R</b> |
| <b>SUBTOT</b> iznos <b>PL1-8</b> iznos <b>GOT/POVR</b> iznos <b>PL1-8</b> broj_rač <b>KREDIT</b> |                            |
| <b>SUBTOT 150,00 ČEK 100,00 GOT/POVR 150,000 AMEX 14 KREDIT</b>                                  |                            |

- ☐ **Napomena:** zaduživanje računa kredita kupaca (način plaćanja [KREDIT](#)) uvijek mora biti biti poslijenje u nizu plaćanja.

### [Kredit](#)

- ☐ Prilikom svake kupovine korisnika kredita, pod njegovim se brojem evidentira iznos zaduženja, sve dok se ne dostigne iznos limita.

|                |                            |
|----------------|----------------------------|
| Slijed uporabe | ☐ <b>POLOŽAJ KLJUČA: R</b> |
|----------------|----------------------------|

nnn **PLU** kkk **KREDIT**

nnn- broj PLU-a (normalna prodaja)  
kkk – broj kupca korisnika kredita

---

## Kalkulator

☐ Operacije van računa

|  |                            |
|--|----------------------------|
| Slijed uporabe                                     | ☐ <b>POLOŽAJ KLJUČA: R</b> |
| <b>KALK</b> matematička operacija<br><b>=/OK C</b> |                            |

☐ Započinjanje računa rezultatom kalkulatora

|  |                            |
|--|----------------------------|
| Slijed uporabe   | ☐ <b>POLOŽAJ KLJUČA: R</b> |
| <b>KALK</b> mat_operacija <b>=/OK KALK X</b> broj_PLU <b>PLU</b> nastavak registracije |                            |

☐ Operacija na kalkulatoru unutar računa

|   |                            |
|---|----------------------------|
| Slijed uporabe  | ☐ <b>POLOŽAJ KLJUČA: R</b> |
| reg_artikala <b>KALK</b> mat.operacija <b>=/OK KALK X</b> broj_PLU <b>PLU</b> nastavak registracije |                            |

---

## +% ili -% uz artikal

|   |                            |
|---|----------------------------|
| Slijed primjene   | ☐ <b>POLOŽAJ KLJUČA: R</b> |
| Broj PLU-a <b>PLU %1%2</b><br>Broj PLU-a <b>PLU NIVO 2 %1%2</b> |                            |

---

## +% ili -% za cijeli račun

|   |                            |
|---|----------------------------|
| Slijed primjene   | ☐ <b>POLOŽAJ KLJUČA: R</b> |
| reg_artikala <b>SUBTOT %1</b><br>reg_artikala <b>SUBTOT NIVO 2 %2</b> |                            |

---

## **Konverzija**

☐ Konverzija van računa

|                           |   |
|---------------------------|---|
| Slijed uporabe            | ☐ <b>POLOŽAJ KLJUČA: R</b>              |
| izn_valute <b>KONV1 2</b> | izn_valute = broj bez decimalnih zareza |

☐ Konverzija unutar računa i završetak računa rezultatom konverzije

|   |  |
|---|--|
| Slijed uporabe  | ☐ <b>POLOŽAJ KLJUČA: R</b>             |
| reg_artikala <b>SUBTOT</b> izn_val <b>KONV12 GOT/POVRAT</b> | izn_valute = broj bez decimalnih zarez |

#### 4.3.Povrat novca

- ☐ Funkcija povrat novca koristi se kod zaključivanja računa kada se želi izračunati iznos novca koji treba vratiti kupcu. Nakon registracije artikala zaključiti račun tipkom **SUBTOT**, upisati iznos primljenog novca (ili koristiti tipke predefiniiranih iznosa novca **GOT 1-8**, zaključiti račun nekim od načina plaćanja i očitati iznos novca koji je potrebno vratiti kupcu.

|                                       |                                    |
|---------------------------------------|------------------------------------|
| Slijed uporabe                        | ☐ <b>POLOŽAJ KLJUČA: R</b>         |
| <b>SUBTOT</b> iznos <b>PL1-8</b>      | Upisivanje iznosa primljenog novca |
| <b>SUBTOT</b> iznos <b>GOT/POVRAT</b> |                                    |
| <b>SUBTOT GOT 1-8 PL1-8</b>           | Tipke predefiniiranih iznosa novca |
| <b>SUBTOT GOT 1-8 GOT/POVRAT</b>      |                                    |

#### 4.4.Otvaranje ladice

- ☐ Za otvaranje ladice bez prodaje koristi se tipka **SUBTOT** . Na traci računa se ispisuje poruka "bez prodaje",ispisuje se ime i broj operatera, datum i [vrijeme](#).

|                |                            |
|----------------|----------------------------|
| Slijed uporabe | ☐ <b>POLOŽAJ KLJUČA: R</b> |
| <b>SUBTOT</b>  |                            |

#### 4.5.Ovjera računa

- Ovjera računa se može obaviti nakon svake završene transakcije – nakon završenog računa.
- Dokument koji se želi ovjeriti (ček, slip kreditne kartice) uloži se horizontalno u za tu svrhu predviđen otvor i pritisne tipka **OVJERA RAČUNA**. Podaci o operateru, [vremenu](#), datumu, [broju računa](#) i sumi ispisat će se sa gornje strane dokumenta.
- ako je blagajna programirana [da ne ispisuje vrijeme](#), u ovjeri računa neće se ispisati vrijeme.

#### 4.6.Unovčavanje

- Funkcija koja omogućava unovčavanje, odnosno isplatu prema dokumentu programiranih načina plaćanja za gotovinu.
- Kao načini plaćanja mogu biti programirani čekovi, kreditne kartice, bonovi, članske kartice i slično.
- Iznos koji želimo isplatiti iz blagajne pridružuje se nekoj od tipaka načina plaćanja **PL1-8** na osnovi načina plaćanja od 1-8 (ček, kartica itd.)

|                      |                                   |
|----------------------|-----------------------------------|
| Slijed uporabe       | □ <b>POLOŽAJ KLJUČA: R</b>        |
| nnn <b>PL1-PL8</b>   | nnn = iznos koji želimo isplatiti |
| 10000 <b>PL1-PL8</b> |                                   |

#### 4.7.ISPRAVAK POGREŠNO UNESENOG ARTIKLA/POVRAT ROBE

- U koliko ste pritisnuli pogrešnu tipku registar blagajna javlja pogrešku na način da se se na ekranu napiše E i uključi se alarm. Alarm se zaustavlja tipkom **C**.

---

#### Pogrešno uneseni artikli

- Kod pogrešno unesene stavke koristi se tipka **STORNO STAVKE**. Pritiskom na tipku stornira se posljednja unesena stavka. Pomoću te tipke moguće je izvršiti ispravak posljednje unesene stavke u svakom trenutku prodaje.

---

#### Pogrešno uneseni artikli , zaključen račun

- Okrenuti ključ u položaj STORNO. Izvršiti registraciju artikala koji se žele poništiti.
- U položaju ključa "STORNO" obavlja se negativna registracija.
- Ključ se ne može okrenuti u položaj STORNO ako je račun nezaključen.
- Prolaskom kroz položaj ključa "ISKLJUČENO" operater se odjavljuje – potrebno je ponovno prijaviti operatera koji će izvršiti poništenje artikala.

### 5. VIŠE FUNKCIJE

- ☑ U ovom se poglavlju razmatraju značajke elektroničke registar blagajne Micra St koje nisu nužno neophodne za obavljanje registracije prometa, ali poslovanje čine lakšim i jednostavnijim i pružaju dodatne automatske evidencije.

---

#### 5.1.Kalkulator

---

##### Opis

- Kalkulator se može pokrenuti u bilo kojem trenutku (u računu ili izvan), obaviti neku računsku operaciju i vratiti se u normalni registracijski mod rada.
- Kalkulator je predviđen za obavljanje jednostrukih matematičkih operacija.

---

##### Operacije van računa

- Kalkulator se pokreće pritiskom na tipku **KALK**.
- Na pokazivaču se uključuje indikacija kalkulatora ([vidi opis pokazivača](#))
- U koliko ne želimo koristiti dobiveni rezultat u daljnoj registraciji prodaje rezultat jednostavno pobrišemo tipkom **C** .

|  |                            |
|--|----------------------------|
| Slijed uporabe                               | ☐ <b>POLOŽAJ KLJUČA: R</b> |
| <b>KALK</b> matematička operacija<br>= /OK C |                            |

---

#### Kalkulator i započinjanje računa

- ☐ Kalkulator se pokreće pritiskom na tipku **KALK**.
- ☐ Na pokazivaču se uključuje indikacija kalkulatora ([vidi opis pokazivača](#))
- ☐ U koliko želimo koristiti dobiveni rezultat kao početak registracije može se aktivirati bilo koja druga tipka koja je potrebna za početak registracije. Rezultat kalkulatora sa pokazivača koristit će se kao da je unesen tipkovnicom.
- ☐ U navedenom primjeru rezultat kalkulatora koristi se kao količina kojom se množi PLU.

|   |                            |
|---|----------------------------|
| Slijed uporabe  | ☐ <b>POLOŽAJ KLJUČA: R</b> |
| <b>KALK</b> mat_operacija = /OK <b>KALK X</b> broj_PLU <b>PLU</b> nastavak registracije |                            |

---

### Kalkulator unutar računa

- Kalkulator se može aktivirati unutar računa, ali između dvije registracije: slijed registracije artikla mora biti završen ili se započeti unos mora izbrisati tipkom **C**.
- Kalkulator se pokreće pritiskom na tipku **KALK**.
- Na pokazivaču se uključuje indikacija kalkulatora ([vidi opis pokazivača](#))
- Rezultat operacije izračunate kalkulatorom može se prenijeti u račun
- U navedenom primjeru rezultat kalkulatora koristi se kao količina kojom se množi PLU.

|   |                            |
|---|----------------------------|
| Slijed uporabe  | □ <b>POLOŽAJ KLJUČA: R</b> |
| reg_artikala <b>KALK</b> mat.operacija =/OK <b>KALK X</b> broj_PLU <b>PLU</b> nastavak registracije |                            |

### 5.2.POPUST I POVEĆANJE CIJENA

- ERB Micra ima mogućnost programiranja 3 postotka bilo povećanja ili smanjenja cijena.
- Popust ili povećanja cijena može se koristiti uz određeni artikal ili na kraju računa, kada se želi obračunati popust/povećanje za cijeli račun.

---

### Programiranje oznaka

- Popustima ili povećanjima programiraju se oznake %+ ili %- koje se na računu ispisuju uz sam iznos povećanja ili smanjenja.
- Tipkama **%2** i **%3** pristupamo pritiskom tipke **NIVO 2.** ili **NIVO 3.**Ovo vrijedi za programiranje i korištenje popusta ili povećanja cijene ([vidi tipka NIVO 2](#)).

|                      |                                |
|----------------------|--------------------------------|
| Slijed programiranja | □ <b>POLOŽAJ KLJUČA: C</b>     |
| Txt %1 %2            | txt = oznaka popusta (+ ili -) |
| + <b>NIVO 2</b> %2   |                                |

---

### Programiranje povećanja cijene



- Tipki %2 pristupamo pritiskom tipke **NIVO 2**. Ovo vrijedi za programiranje i korištenje popusta ili povećanja cijene ([vidi tipka NIVO 2](#)).
- U navedenom primjeru programira se uvećanje cijene od 15% i pridružuje tipki %1 (završetak slijeda tipkom %1%2, bez tipke **NIVO 2**).

|  |                                |
|--|--------------------------------|
| Slijed programiranja                     | □ <b>POLOŽAJ KLJUČA: P</b>     |
| nn.nn %1 %2<br>nn.nn <b>NIVO 2</b> %1 %2 | nn.nn = iznos povećanja cijene |
| 15,00 %1                                 |                                |

### Programiranje popusta

- Tipki %2 pristupamo pritiskom tipke **NIVO 2**. Ovo vrijedi za programiranje i korištenje popusta ili povećanja cijene ([vidi tipka NIVO 2](#)).
- U navedenom primjeru programira se popust od 5% i pridružuje tipki %2 (završetak slijeda tipkom **NIVO2** %1%2).
- Potrebno je upisati i decimalni zarez.

|   |                            |
|---|----------------------------|
| Slijed programiranja                            | □ <b>POLOŽAJ KLJUČA: P</b> |
| nn.nn _ _ %1 %2<br>5,00 _ _ <b>NIVO 2</b> %1 %2 | nn.nn = iznos popusta      |

### Kontrolni ispis

- Tijekom programiranja (P položaj ključa), odnosno na završetku programiranja popusta ili povećanja cijena, pritiskom tipke **GOT/POVRAT** ispisuje se kontrolna lista u kojoj su navedeni svi detalji programiranja.
- Preporučamo kontrolno ispisivanje značajki na kraju programiranja popusta ili povećanja cijena.

|                   |                          |
|-------------------|--------------------------|
| Kontrolni ispis   | <b>Položaj ključa: P</b> |
| <b>GOT/POVRAT</b> |                          |

**+% ili -% uz artikal**

- Tipki %2 pristupamo pritiskom tipke **NIVO 2**. Ovo vrijedi za programiranje i korištenje popusta ili povećanja cijene ([vidi tipka NIVO 2](#)).
- U navedenom se primjeru cijeni artikla broj 14 umanjuje ili uvećava cijena za programirani postotak

|                                   |                            |
|-----------------------------------|----------------------------|
| Slijed primjene                   | □ <b>POLOŽAJ KLJUČA: R</b> |
| Broj PLU-a <b>PLU %1%2</b>        |                            |
| Broj PLU-a <b>PLU NIVO 2 %1%2</b> |                            |
| 14 <b>PLU %1</b>                  |                            |
| 14 <b>PLU NIVO 2 %2</b>           |                            |

---

**+% ili -% za cijeli račun**

- Tipki **%2** pristupamo pritiskom tipke **NIVO 2**. Ovo vrijedi za programiranje i korištenje popusta ili povećanja cijene ([vidi tipka NIVO 2](#)).
- U navedenom se primjeru ukupan iznos računa umanjuje ili uvećava za programirani postotak

|                                      |                            |
|--------------------------------------|----------------------------|
| Slijed primjene                      | □ <b>POLOŽAJ KLJUČA: R</b> |
| reg_artikala <b>SUBTOT %1</b>        |                            |
| reg_artikala <b>SUBTOT NIVO 2 %2</b> |                            |
| 5,00 <b>_ _ NIVO 2 %2</b>            |                            |

**5.3.KONVERZIJA VALUTE**

- Micra St ima ugrađenu mjenjačnicu za 3 valute.
- Svakoj se valuti mora isprogramirati naziv, iznos konverzije i jedinična količina kojom će se konverzija računati.

---

**Naziv valute**

- Tipki **KONV2** pristupamo pritiskom tipke **NIVO 2**. Ovo vrijedi za programiranje i korištenje tipke za izračun konverzije valute ([vidi tipka NIVO 2](#)).
- U navedenom se primjeru tipki **KONV1** programira ime DEM.

|                      |   |
|----------------------|---|
| Slijed programiranja | □ <b>POLOŽAJ KLJUČA: C</b>              |
| txt <b>KONV1 2</b>   | txt = naziv valute (maksimalno 3 znaka) |
| DEM <b>KONV1 2</b>   |   |

## Vrijednost valute

- Prilikom programiranja vrijednosti valute programira se i jediničan iznos konverzije. Preporučamo da jediničan iznos konverzije bude u skladu s tečajnim listama poslovnih banaka (npr. za njemačku marku se koristi jedinična količina od 100,00 DEM, a vrijednost valute je 355,00 kn).
- Vrijednost valute određuje se prema važećem tečaju neke poslovne banke ili mjenjačnice.
- Tipki **KONV2** pristupamo pritiskom tipke **NIVO 2**. Ovo vrijedi za programiranje i korištenje tipke za izračun konverzije valute ([vidi tipka NIVO 2](#)).
- U navedenom primjeru tipki **KONV1** programiramo jediničnu količinu 100 (DEM) i vrijednost valute 355,00 (kn)

|                                      |   |
|--------------------------------------|---|
| Slijed programiranja                 | POLOŽAJ KLJUČA: P   |
| jed_kol X vrij_valute <b>KONV1 2</b> | jed_kol = jedinična količina valute<br>vrij_valute = tečaj valute |
| 100 X 355,00 <b>KONV1</b>            |   |

## Mijenjanje van računa

- Prilikom izračuna iznosa van računa ne vodi se nikakvo knjigovodstvo i transakcija se ne zapisuje na kontrolnu traku, već je to zasebna operacija.
- Tipki **KONV2** pristupamo pritiskom tipke **NIVO 2**. Ovo vrijedi za programiranje i korištenje tipke za izračun konverzije valute ([vidi tipka NIVO 2](#)).
- U navedenom primjeru računamo iznos 150 DEM u kunama.

|                           |                        |
|---------------------------|------------------------|
| Slijed uporabe            | POLOŽAJ KLJUČA: R      |
| izn_valute <b>KONV1 2</b> | izn_kol = iznos valute |
| 150,00 <b>KONV1</b>       |                        |

## Mijenjanje na kraju računa

- Ako se postupak koverzije započne unutar računa iznos valute u kunama koristi se kao iznos uplate kupca.
- Tipki **KONV2** pristupamo pritiskom tipke **NIVO 2**. Ovo vrijedi za programiranje i korištenje tipke za izračun koverzije valute ([vidi tipka NIVO 2](#)).
- U navedenom primjeru nakon registracije prodaje i očitavanja subtotala unesemo iznos valute i pokrećemo slijed mjenjačnice (pritiskom tipke **KONV1**). Izračunati iznos se koristi kao kunska uplata, a račun se zaključuje sa **GOT/POVRAT**

|  |  |
|--|--|
| Slijed uporabe   | □ <b>POLOŽAJ KLJUČA: R</b>                           |
| reg_artikala <b>SUBTOT</b> izn_val <b>KONV12</b> <b>GOT/POVRAT</b> | izn_val = iznos valute<br>reg_prodaje = registracija |
| reg_artikala <b>SUBTOT 150</b> <b>KONV1</b> <b>GOT/POVRAT</b>      |  |

## 5.4.KREDIT KLUB

- Funkcija ERB Micre “kredit-klub” omogućuje evidenciju zaduživanja za 200 kupaca korisnika kredita ili članova kluba.
- Tipki **KREDIT** može se promijeniti naziv.
- U navedenom primjeru tipki **KREDIT** promijenili smo ime u “ROYAL”.

## Naziv tipke

|                      |   |
|----------------------|---|
| Slijed programiranja | □ <b>POLOŽAJ KLJUČA: C</b>                  |
| txt <b>KREDIT</b>    | txt = naziv tipke kredita (maks. 8 znakova) |
| ROYAL <b>KREDIT</b>  |   |

## Imena kupaca

- Da bi mogli vršiti zaduženja kupaca potrebno je prethodno isprogramirati imena kupaca.
- Svakom članu dodjeljuje se broj (1 – 200) i upisuje ime (8 znakova).

- Prilikom svake kupovine korisnika kredita, pod njegovim se brojem/imenom evidentira iznos zaduženja.
- U navedenom primjeru korisniku kredita s rednim brojem 1 programirali smo ime "Perić".

|                                       |   |
|---------------------------------------|---|
| Slijed programiranja                  | □ <b>POLOŽAJ KLJUČA: C</b>                    |
| txt <b>X</b> broj kupca <b>KREDIT</b> | txt = ime korisnika kredita (maks. 8 znakova) |
| PERIĆ <b>X</b> 1 <b>KREDIT</b>        |   |

### Ograničenje kredita

- Osim toga, određuje se i programira iznos do kojeg je dozvoljeno zaduživanje, tzv. "limit kredita". Taj iznos vrijedi za sve korisnike kredita .
- Prilikom svake kupovine korisnika kredita, pod njegovim se brojem evidentira iznos zaduženja, sve dok se ne dostigne iznos limita. Prekoračenjem iznosa limita uključuje se zujalica, a na pokazivaču se ispisuje iznos zaduženja.
- Programirano ograničenje kreditiranja odnosi se na sve korisnike kredita.
- U navedenom primjeru programirali smo ograničenje kredita na 750,00 kuna.

|                                 |  |
|---------------------------------|--|
| Slijed programiranja            | □ <b>POLOŽAJ KLJUČA: P</b>             |
| iznos ograničenja <b>KREDIT</b> | Iznos se upisuje bez decimalnog zareza |
| 75000 <b>KREDIT</b>             |  |

### Zaduženje kupaca

- Prilikom svake kupovine korisnika kredita, pod njegovim se brojem evidentira iznos zaduženja, sve dok se ne dostigne iznos limita.
- U navedenom primjeru registrirali smo artikl broj 14 i njime zadužili kupca broj 1.

|                                  |  |
|----------------------------------|--|
| Slijed uporabe                   | □ <b>POLOŽAJ KLJUČA: R</b>   |
| nnn <b>PLU</b> kkk <b>KREDIT</b> | nnn- broj PLU-a (normalna prodaja)<br>kkk – broj kupca korisnika kredita |
| 14 <b>PLU</b> 1 <b>KREDIT</b>    |  |

## Prekoračenje iznosa kredita

- Ako je iznos artikala koji su prodani kupcu veći od dozvoljenog ograničenja uključuje se zujalica, a na pokazivaču se ispisuje iznos zaduženja.
- Ako odlučimo korisniku kredita kupaca dopustiti prekoračenje ograničenja kredita, pritisnemo tipku **OK**, pa će se iznos prodaje proknjižiti na račun korisnika kredita, iako je ukupan iznos zaduženja veći od ograničenja kreditiranja.
- Ako odlučimo da se kupcu ne može odobriti prekoračenje ograničenja kredita račun možemo završiti tipkom **GOT/POVRAT** ili nekim drugim načinom plaćanja **PL 1-8**. Iznos računa se knjiži (i naplaćuje) prema odabranom načinu plaćanja.
- U navedenom primjeru korisniku kredita broj 1 omogućili smo zaduženje preko ograničenja kredita.

|   |  |
|---|--|
| Slijed uporabe  | □ <b>POLOŽAJ KLJUČA: R</b>   |
| nnn <b>PLU</b> kkk <b>KREDIT</b> alarm <b>OK</b><br>nnn <b>PLU</b> kkk <b>KREDIT</b> alarm <b>C PL1-8</b><br>nnn <b>PLU</b> kkk <b>KREDIT</b> alarm <b>C GOT/POVR</b> | nnn- broj PLU-a (normalna prodaja)<br>kkk – broj kupca korisnika kredita |
| 14 <b>PLU 1</b> <b>KREDIT</b> alarm <b>OK</b>   |  |

## Kombinirana plaćanja

- Moguće je obaviti plaćanje dijela računa nekim od načina plaćanja **PL1-8**, a preostalog iznosa računa zaduživanjem tipkom **KREDIT**.
- Kombinirana plaćanja mogu se obaviti bez obzira da li je korisnik kredita kupaca dostigao ograničenje kredita ili ne.
- Plaćanja u kombinaciji sa kreditom kupaca obvezno moraju završiti tipkom **KREDIT**.
- U navedenom primjeru dio računa plaća se gotovinom dok se preostali dio računa knjiži na račun kredita kupca 1.

|                |                            |
|----------------|----------------------------|
| Slijed uporabe | □ <b>POLOŽAJ KLJUČA: R</b> |
|----------------|----------------------------|



|   |
|---|
| <b>22 PLU SUBTOT 100,00 GOT/POVRAT 1 KREDIT</b> |
|---|

- U navedenom primjeru dio računa plaća se gotovinom, slijedeći dio čekom **PL1**, dok se preostali dio računa knjiži na račun kredita kupca 1.

|                |
|----------------|
| Slijed uporabe |
|----------------|

|                            |
|----------------------------|
| □ <b>POLOŽAJ KLJUČA: R</b> |
|----------------------------|

|  |
|--|
| <b>22 PLU SUBTOT 100,00 GOT/POVRAT 250 PL 1 1 KREDIT</b> |
|--|

### Podmirivanje kredita

- Kupac svoja zaduženja podmiruje uplatom na kredit kupca.
- Prilikom upisivanja iznosa uplate ne koriste se decimalni zarezi.
- U navedenom primjeru kupac broj jedan uplatio je na osnovi dotadašnjih zaduženja 500,00 kuna.

|                                  |   |
|----------------------------------|---|
| Slijed uporabe                   | □ <b>POLOŽAJ KLJUČA: R</b>                              |
| <b>KREDIT aaa R/A kkk KREDIT</b> | aaa- iznos uplate<br>kkk – broj kupca korisnika kredita |
| <b>KREDIT 50000 R/A 1 KREDIT</b> |   |

### Isplata s računa kredita

- Korisniku kredita kupaca može biti omogućeno i isplaćivanje gotovine teret njegovog računa u evidnciji kredita kupca

|                                  |  |
|----------------------------------|--|
| Slijed uporabe                   | □ <b>POLOŽAJ KLJUČA: R</b>                               |
| <b>KREDIT aaa P/O kkk KREDIT</b> | aaa- iznos isplate<br>kkk – broj kupca korisnika kredita |
| <b>KREDIT 50000 P/O 1 KREDIT</b> |  |

- **PROVJERITI ŠTO SE DOGAĐA AKO SE SA GOTOVINSKOM ISPLATOM IDE PREKO LIMITA KREDITA**

### Izvešća o kreditima

- U izvještajima o kreditima kupaca moguć je pregled iznosa zaduženja za pojedinog kupca ili za sve kupce zajedno (izvještaj o svim dužnicima).

|                   |                                      |
|-------------------|--------------------------------------|
| Slijed uporabe    | □ <b>POLOŽAJ KLJUČA: R</b>           |
| <b>KREDIT</b>     | Ukupno zaduženje po kreditima kupaca |
| kkk <b>KREDIT</b> | Izvještaj o stanju kredita kupca kkk |

|                   |                            |
|-------------------|----------------------------|
| Slijed uporabe    | □ <b>POLOŽAJ KLJUČA: X</b> |
| <b>KREDIT</b>     | Izvještaj o ukupnom dugu   |
| kkk <b>KREDIT</b> | Izvještaj od dužnika kkk   |

## 5.5. Vježbovni mod

### Opis

- U sklopu elektroničke blagajna Micre St predviđen je vježbovni mod rada u kojem se gotovo sve naavedene funkcije mogu ispitati i u kojem se obavlja obuka osoblja.
- U vježbovnom modu dostupne su sve funkcije kao i u normalnom modu za registraciju, međutim, ne ispisuje se kontrolna traka i ne povećava NRG T broj. U vježbovnom modu predviđeni su i osnovni izvještaji o obavljenim transakcijama kako bi se moglo obučiti operatere o svim detaljima korištenja blagajne. Ovi izvještaji su zasebni i odvojeni su od izvještaja normalnog registracijskog moda.

### Programiranje poruke

- Na ulasku i izlasku iz vježbovnog moda pisač ispisuje poruku. Osnovno podešenje je ispis "TRENING MODE" prilikom ulaska i "NORMALNI MOD" prilikom izlaska iz vježbovnog moda.
- Poruku možemo promijeniti u C položaju ključa
- U navedenom primjeru programirali smo poruku na ulasku u trening mod.

|  |   |
|--|---|
| Slijed programiranja                             | □ <b>POLOŽAJ KLJUČA: C</b>  |
| txt X 16 <b>SUBTOT</b><br>txt X 17 <b>SUBTOT</b> | Txt = poruka (maks. 21 znak)<br>16 = poruka na ulasku<br>17 = poruka na izlasku |
| VJEŽBOVNI MOD X 16 <b>SUBTOT</b>                 |   |

### Programiranje zaporka

- Ulazak u vježbovni mod može se kontrolirati zaporkom.
- Zaporka je maksimalno peteroznamenasti broj (može manje od pet znamenaka).
- Osnovno podešenje šifre ulaska i izlaska iz trening mode = 0 (slijed: 0 / )

|                |   |
|----------------|---|
| Slijed uporabe | □ <b>POLOŽAJ KLJUČA: P</b>                |
| Šifra _/ _     | Šifra = peteroznamenasti broj (ili manji) |
| 1234 _/ _      |   |

### Pokretanje vježbovnog moda

- Vježbovni mod rada (trening mod) može se aktivirati između dvije transakcije (račun mora biti zatvoren).
- Osnovno podešenje ulaska u trening mod rada: 0 /
- Ulazak u vježbovni mod može se kontrolirati zaporkom.
- Šifra je maksimalno peteroznamenasti broj (može manje od pet znamenaka)

**!!! ulaz i izlaz iz vježbovnog moda je isti: 1/ ili xxxxx/**

|                      |   |
|----------------------|---|
| Slijed uporabe       | □ <b>POLOŽAJ KLJUČA: R</b>                |
| 0 _/ _<br>šifra _/ _ | Šifra = peteroznamenasti broj (ili manji) |
| 1234 _/ _            |   |

### Završetak vježbovnog moda rada

- Za izlazak iz vježbovnog moda koristi se isti slijed tipaka kao i pri ulasku u vježbovni mod.

|                      |   |
|----------------------|---|
| Slijed uporabe       | □ <b>POLOŽAJ KLJUČA: R</b>                |
| 1 _/ _<br>šifra _/ _ | Šifra = peteroznamenasti broj (ili manji) |
| 1234 _/ _            |   |

## Izveštaji vježbovnog moda

- Izvešća o vježbovnom modu rada ispisuju se samo ako je vježbovni mod aktivan.
  - U vježbovnom modu predviđeni su i osnovni izvještaji o obavljenim transakcijama kako bi se moglo obučiti operatere o svim detaljima korištenja blagajne. Ovi izvještaji su zasebni i odvojeni su od izvještaja normalnog registracijskog moda.
  - Ako se izvješće ispisuje u položaju ključa X podaci u blagajni neće se mijenjati – X izvješća možemo ispisivati višestruko.
  - Ako se izvješće ispisuje u položaju ključa Z podaci u blagajni se brišu i blagajna započinje novi ciklus evidencije. Drugi uzastopni ispis Z izvješća sadržavat će samo nule (bez podataka).
- **POLOŽAJ KLJUČA: X**
- Ne briše totale
- **POLOŽAJ KLJUČA: Z**
- Briše totale

| Slijed uporabe | □ <b>POLOŽAJ KLJUČA: X,Z</b>                   |
|----------------|--|
| 1 GOT/POVRAT   | Dnevni izvještaj po registrima i transakcijama |
| 21 GOT/POVRAT  | Tjedni izvještaj po registrima i transakcijama |
| 3 GOT/POVRAT   | Dnevni izvještaj o prodaji po operaterima      |
| REG1-12        | Dnevni izvještaj po registrima                 |
| PLU            | Dnevni izvještaj o registriranim artiklima     |

## 6. . IZVJEŠĆA

### Objašnjenje pojmova

- TOTAL PO ODJELIMA – zbroj totala po svim odjelima (zbraja sve pozitivne odjele i od sume oduzme sve negativne odjele.)
- TAX TOTAL – ukupni zbroj poreza
- NET TOTAL = zbroj totala svih odjela + tax total + % total -% total
- GROSS TOTAL = net total – storno – (+%total) – (-%total)
- GRAND TOTAL ili NRG T (zadnji grand total) = gross total + prethodni grand total

### Izvešća s brisanjem podataka

- Ako se izvješće ispisuje u položaju ključa X podaci u blagajni neće se mijenjati – X izvješća možemo ispisivati višestruko.
- Ako se izvješće ispisuje u položaju ključa Z podaci u blagajni se brišu i blagajna započinje novi ciklus evidencije. Drugi uzastopni ispis Z izvješća sadržavat će samo nule (bez podataka).

### Izvešća po robnim grupama i operaterima

#### □ POLOŽAJ KLJUČA: X

- Ne briše totale

#### □ POLOŽAJ KLJUČA: Z

- Briše totale (osim NRG T-a ako nije drugačije programirano)

dali je ovo prodaja po satu? – obrazložiti izvješća po satu tjednu i ostalo kao (vidi pod izv u trening mod)

|                     |                                    |
|---------------------|------------------------------------|
| Slijed uporabe      | □ <b>POLOŽAJ KLJUČA: X,Z</b>       |
| 1 <b>GOT/POVRAT</b> | Dnevni izvještaj o prodaji po satu |

### Izvješće po satu

- Ovima izvješćima pratimo prodaju po satu.
- Ovo izvješće ispisivat će se samo u slučaju da je programiran ispis vremena na računu.

- **POLOŽAJ KLJUČA: X**
  - Ne briše totale
- **POLOŽAJ KLJUČA: Z**
  - Briše totale

| Slijed uporabe       | <b>POLOŽAJ KLJUČA: X,Z</b>                     |
|----------------------|--|
| 4 <b>GOT/POVRAT</b>  | Dnevni izvještaj po registrima i transakcijama |
| 21 <b>GOT/POVRAT</b> | Tjedni izvještaj po registrima i transakcijama |

---

**Izvešće po aktivnom operateru**

Ovima izvješćima pratimo prodaju po radnom mjestu – operaterima.

**POLOŽAJ KLJUČA: X**

Ne briše totale

**POLOŽAJ KLJUČA: Z**

Briše totale

|                     |   |
|---------------------|---|
| Slijed uporabe      | <input type="checkbox"/> <b>POLOŽAJ KLJUČA: X,Z</b> |
| 3 <b>GOT/POVRAT</b> | Dnevni izvještaj po operaterima                     |

---

**Izvešće o gotovini i čekovima**

Ovo je izvješće o ukupnoj gotovini i čekovima u ladici za novac.

**POLOŽAJ KLJUČA: X**

Ne briše totale

|                     |   |
|---------------------|---|
| Slijed uporabe      | <input type="checkbox"/> <b>POLOŽAJ KLJUČA: X</b> |
| 4 <b>GOT/POVRAT</b> | Izvješće o gotovini i čekovima                    |

---

**Izvešće o pojedinačnim robnim grupama**

Ovo je izvješće o prometu unutar neke robne grupe.

Do viših robnih grupa dolazi se pritiskom tipke **NIVO**

(samo kod ugostiteljske verzije)

**POLOŽAJ KLJUČA: X**

Ne briše totale

|                |   |
|----------------|---|
| Slijed uporabe | <input type="checkbox"/> <b>POLOŽAJ KLJUČA: X</b> |
| <b>REG1-12</b> | Izvještaj po robnim grupama                       |



---

**Izvešća o artiklima**

- Ovima izvješćima pratimo prodaju po artiklima.
- Izveštaj po PLU-ima se može prekinuti tipkom **C**
  
- POLOŽAJ KLJUČA: X**
  - Ne briše totale
- POLOŽAJ KLJUČA: Z**
  - Briše totale (osim NRGT-a ako nije drugačije programirano)

| Slijed ispisa | Opis             |
|---------------|------------------|
| <b>PLU</b>    | Svi PLU-i dnevno |
| <b>X PLU</b>  | Svi PLU-i tjedno |

- Ova se izvješća ispisuju samo u X položaju kjuča. Nikakva brisanja se ne provode.

|                             |  |
|-----------------------------|--|
| -                           | Izveštaj o minimalnim količinama             |
| Broj_PLU-a <b>PLU 2 PLU</b> | Inventura – stanje skladišta                 |
| Broj_PLU-a <b>PLU 1 PLU</b> | Inventura – ispis 10 artikala od broja PLU-a |

---

**Izvešće o kreditu**

## 6.1. Organizacija poslovanja - Micra Su

- Elektronička registar blagajna MICRA Su posjeduje niz uporabnih i tehničkih značajki koje omogućavaju njenu primjenu u malim caffè barovima, ali isto tako i u velikim restaurantima ili pansionima.
- Svako od tih ugostiteljskih mjesta ima specifične zahtjeve i načine poslovanja, pa prije početka korištenja treba na temelju stvarnih potreba prodajnog mjesta i mogućnosti blagajne, odlučiti što koristiti i kada.

---

### Konobari

- Odredite koliko operatera će rukovati blagajnom i način njihovog prijavljivanja za rad. MICRA Su ima mogućnost rada sa 16 konobara, pa za svakog treba odrediti redni broj ili ime koje će se pojavljivati na računu i u izvješćima, dok šifru od max. 3 znaka konobar upisuje sam, kako bi se sačuvala tajnost šifre. Potrebno je omogućiti konobaru promjenu svoje šifre po vlastitom nahođenju (pristup ključem P).

---

### Artikli - direktan pristup

- U MICRI Su može se 309 PLU-a koristiti direktnim pristupom preko tipki s oznakom artikla (bez šifre), na način da je 103 artikala dostupno (u prvom nivou), a drugih 206 preko tipki NIVO 2 i NIVO 3. Moguće je pozvati ukupno 600 artikala s time da se artikli od 310 di 600 moraju pozivati šifrom ili čitačem linijskog koda.

---

### Vanjski pisači

- Micra ima mogućnost priključka tri vanjska pisača. Artikle koje želimo tiskati na vanjskim pisačima potrebno je programirati, odnosno pridružiti ih pisačima. Npr. želimo da se pića uvijek tiskaju na pisaču šanka, a jela na pisaču kuhinje. Tada ćemo svim PLU-ima pića pridružiti pisač koji se nalazi na šanku, a PLU-ima jela pisač u kuhinji. Slijed programiranja pogledati u poglavlju [3.9 Programiranje artikala](#).

- Ukoliko se neki od vanjskih pisaca uklanja, artikli pridruženi tom piscu mogu se redirekcionirati na interni pisac blagajne.